



СИБЭНЕРГОТЕРМ

**КОТЕЛ ОТОПИТЕЛЬНЫЙ
ВОДОГРЕЙНЫЙ «ПРОМЕТЕЙ» Автомат**
номинальная тепловая мощность от 40 до 1000 кВт. Тип КВр, КВм

Руководство по эксплуатации. Паспорт



2017 г.

EAC

Уважаемый покупатель.

Благодарим Вас за покупку котла «ПРОМЕТЕЙ» Автомат и настоятельно рекомендуем тщательно ознакомиться с условиями, изложенными в данном руководстве.

Отопительный угольный котел длительного горения «ПРОМЕТЕЙ» Автомат предназначен для теплоснабжения жилых, общественных и производственных зданий.

Основным топливом для котла является мелкозернистый сухой бурый, каменный уголь (марки Д), размером 5-50 мм.

В котлах четко продумана система безопасности. Автоматическая регулировка процесса отопления позволяет уделять системе минимум времени и внимания.

Котел обладает высокими экономическими и экологическими характеристиками и позволяет эффективно справляться с задачами отопления.

Отопительные котлы «ПРОМЕТЕЙ» Автомат являются котлами длительного горения. Котел имеет бункер большого объема, что позволяет загружать топливо один раз в 2-3 дня. Пока не кончится уголь в бункере, котел работает в автоматическом режиме. Автоматика котла полностью контролирует процесс горения: всю работу на себя берут датчики и контроллеры. Котел может перезапускаться без повторного зажигания, практически это означает, что котел нужно растапливать один раз в сезон. После отключения электроэнергии, уголь в котле длительное время продолжает слабо гореть, а после включения – розжиг происходит автоматически.

По сравнению с традиционными котлами на твердом топливе, котлы «ПРОМЕТЕЙ» Автомат могут составить серьезную альтернативу котлам на газе и дизельном топливе подобной мощности. Автоматизированный процесс сжигания, удобство в эксплуатации, КПД находится в пределах 75-90% в зависимости от качества применяемого топлива.

СОДЕРЖАНИЕ

Раздел	Стр.
1. Введение.....	4
2. Назначение.....	5
3. Технические характеристики.....	7
4. Установка и ввод в эксплуатацию.....	8
5. Электрооборудование и его эксплуатация.....	11
6. Качество топлива.....	13
7. Растопка и режим эксплуатации.....	14
8. Инструкция по эксплуатации и безопасности.....	15
9. Обслуживание котла.....	18
10. Наладка работы котла	21
11. Вероятные неисправности и способы их устранения.....	23
12. Упаковка и консервация.....	25
13. Монтаж и подготовка к работе.....	26
14. Порядок работы.....	29
15. Вывод котла из эксплуатации.....	29
16. Правила приемки и хранения.....	29
17. Тара и упаковка. Транспортирование.....	30
18. Паспорт.....	31
Приложение А Эскизы котлов с габаритными и присоединительными размерами	38
Приложение Б Электрические схемы управления котлом.....	46
Приложение В Перечень нормативных документов.....	50

1. ВВЕДЕНИЕ

1.1 Лица, допущенные к эксплуатации и обслуживанию отопительного котла на твердом топливе «ПРОМЕТЕЙ» Автомат, должны быть подробно ознакомлены с данным "Руководством по эксплуатации";

1.2 Настоящее "Руководство по эксплуатации" содержит основные сведения по устройству, монтажу, безопасной эксплуатации и техническому обслуживанию отопительного котла на твердом топливе;

1.3 По устойчивости и воздействию температуры и влажности окружающего воздуха отопительный котел на твердом топливе «ПРОМЕТЕЙ» Автомат (котёл) изготавливается в климатическом исполнении УХЛ категории размещения 3 по ГОСТ 15150-69. Конструкция котла остается неизменной при интенсивности землетрясений до 9 баллов по шкале MSK-64;

1.4 Котёл может работать как с естественной, так и с принудительной циркуляцией воды в отопительной системе, что определяется проектом системы отопления конкретного объекта;

1.5 При изучении и эксплуатации котла необходимо дополнительно использовать следующую техническую документацию:

- «Правила устройства и безопасной эксплуатации паровых котлов с давлением пара не более 0,07 МПа (0,7 кгс/см²), водогрейных котлов и водоподогревателей с температурой нагрева воды не выше 388 К (115°С)» (далее по тексту «Правила»);

- «Правила устройства и безопасной эксплуатации трубопроводов пара и горячей воды»;

- СНиП 3.05.05 «Технологическое оборудование и трубопроводы»;

- СНиП 3.01.01 «Организация строительного производства»;

- ВСН 217 «Подготовка и организация строительно-монтажных работ при сооружении котельных»

- СНиП 31.01.04 «Приемка законченных строительных объектов»;

- ГОСТ 27303 «Котлы паровые и водогрейные. Правила приемки после монтажа»;

- Типовую инструкцию для персонала котельных;

- ППБ-01-03 «Правила пожарной безопасности в РФ»

Основными техническими характеристиками котла, приведенными в таблице 1, являются:

$Q_{ном}$ - номинальная теплопроизводительность, т.е. наибольшая теплопроизводительность, которую обеспечивает котёл в стационарных условиях при сжигании расчетного топлива и работе с номинальными значениями температуры воды, МВт (Гкал/ч);

- T_{max} - максимальная температура воды на выходе из котла, К (°С);

- $P_{ур}$ - рабочее давление, т.е. избыточное давление, которое обеспечивает перед трубопроводом на выходе из котла, МПа (кгс/см²).

1.6 Ваши замечания и предложения, касающиеся конструкции котла, просим направлять заводу-изготовителю;

1.7 В связи с постоянным техническим совершенствованием конструкции котла «ПРОМЕТЕЙ» Автомат его сборочных единиц возможны некоторые отклонения в паспорте от изготовленного изделия, не влияющие на основные параметры и эксплуатационную надёжность.

2. НАЗНАЧЕНИЕ

2.1 Стальной котёл ПРОМЕТЕЙ Автомат предназначен для получения горячей воды, давлением до 0,25 МПа (2,5 кгс/см²) с номинальной температурой до 115°С используемой в системах теплоснабжения жилых, общественных и производственных зданий.

Котёл оборудован:

- Сварной стальной топочной камерой и стальным трубчатым теплообменником с теплоизоляцией из минеральной плиты толщиной 25мм, образующих Корпус котла (рис.1.);
- Поворотной решеткой колосника (Колосник), состоящей из колосников-ламелей, собранных на валу в барабан, на ней происходит процесс точно отрегулированного горения, через нее оседает шлак из топочной камеры;
- Зольником, в котором накапливается зола (шлак);
- Дверцей зольника;
- Дымососом, который обеспечивает регулирование интенсивности горения за счет создаваемого разрежения в топке;
- Выходным патрубком, для подключения прямой линии контура теплоснабжения, через него подается теплоноситель потребителю;
- Входным патрубком, для подключения обратной линии контура теплоснабжения, через него теплоноситель подается обратно в котел;
- Смотровым люком для проверки и чистки нагара, для наблюдения: за горением топлива на колоснике; за состоянием шлака и пламени, обеспечивает доступ к застрявшему шлаку;
- Блоком управления котла, расположенным на его корпусе в щите управления. По сигналам датчиков, соответствующий термостат запускает или прекращает дозировку топлива и включает и выключает Дымосос.
- Приводом шагового механизма, состоящего из: мотор – редуктора и системы рычагов, для котлов мощностью 40 – 400 кВт; мотор – редуктора и системы шестерней, для котлов мощностью 600-1000 кВт, непрерывно вращающих вал колосника, этим обеспечивая равномерный расход топлива;
- Люком для растопки, позволяющим произвести растопку топлива при помощи щепок длиной до 400мм и шириной до 10мм. Люк должен быть всегда в закрытом положении, открывать разрешается только на время растопки;
- Загрузочным бункером (Бункер), необходимым для хранения топлива в течение рассчитанного времени. Крепление бункера к корпусу котла осуществляется болтами через асбестовое уплотнение;
- Дымоотводом, выполненным в виде патрубка для соединения через переходник с Дымососом;
- Люком для уборки золы, в нижней части котла. Основная его функция – обеспечить доступ при уборке к накопившейся золе, осевшей при горении топлива и после чистки трубчатого теплообменника;
- Заглушкой спуска воды для осуществления полного слива воды из котла, поставляемого в морозное время или перед ремонтом;
- Тяговыми рычагами шагового устройства для ступенчатого поворота колосника. Тяговый рычаг и окружающие его механизмы нельзя смазывать маслом;
- Крышкой люка загрузочного бункера с асбестовым уплотнением на верхней части бункера, открывается рычагом. Крышка люка оборудована предохранительным клапаном, если уплотнение люка и клапана не герметичное, в бункере может воспламениться топливо;
- Регулятором вторичного воздуха, через него поступает в котел вторичный воздух, определяющий качество сгорания топлива;
- Регулируемыми кронштейнами колосника, предназначенными для регулировки или извлечения колосника и прекращения заклинивания. Их смазывать нет необходимости.

2.2 Котлы мощностью от 40 до 80 кВт соответствуют ГОСТ 20548-87 Котлы отопительные водогрейные теплопроизводительностью до 100 кВт. Котлы мощностью от 140 до 1000 кВт соответствуют ГОСТ 30735-2001 Котлы отопительные водогрейные теплопроизводительностью до 4МВт.

2.3 Технологический процесс получения тепловой энергии состоит в следующем: теплоноситель подается в котёл, где, соприкасаясь с теплообменными поверхностями камеры сгорания (топки) и с трубами конвективных поверхностей нагрева, нагревается и через запорную арматуру поступает к потребителю. Топливо загружается машинистом в Бункер и поджигается дровами. Дымосос создает разрежение в топке, за счет которого из объема топки газы поступают в трубчатый теплообменник, мультициклон, по газовому тракту котла и выбрасываются через дымовую трубу в атмосферу.

Управление котлом осуществляется при помощи пульта защитной автоматики и управления контрольно-измерительными приборами.

Полученное тепло может быть использовано в закрытых системах теплоснабжения на нужды отопления, вентиляции, горячего водоснабжения (только через бойлер или теплообменник) и технологические потребности.

Условное обозначение котла при заказе:

3. ТЕХНИЧЕСКОЕ ОПИСАНИЕ

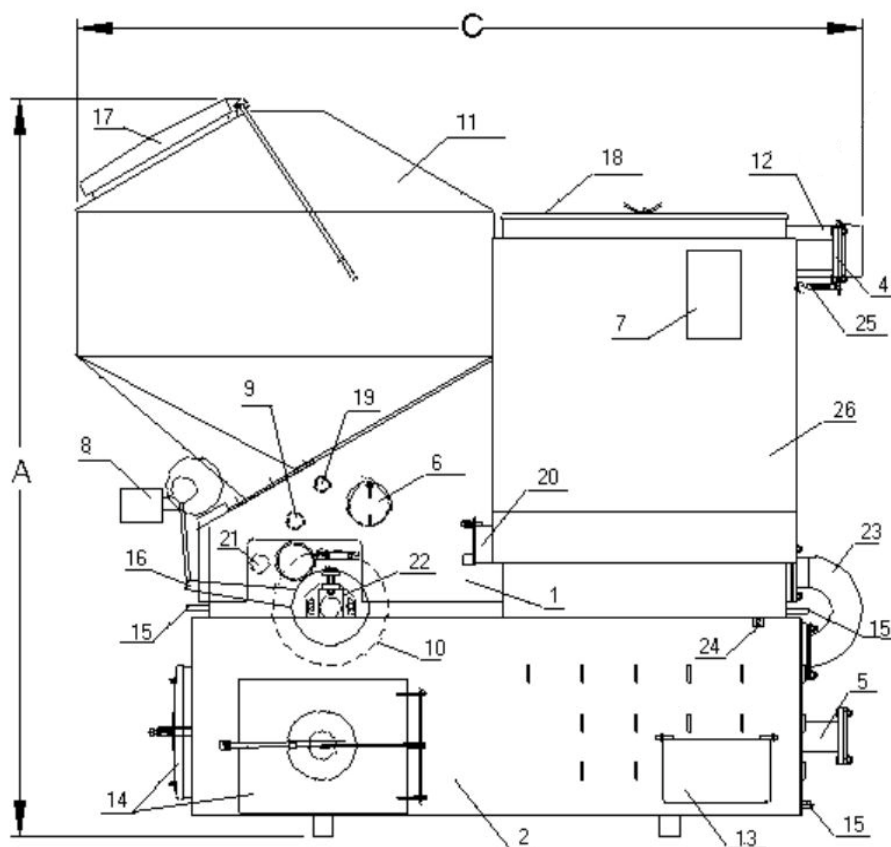

1. Корпус котла	14. Дверца зольника
2. Зольник	15. Заглушка спуска воды
3. Дымосос	16. Тяговые рычаги шагового устройства колосника
4. Выходной патрубок	17. Крышка люка загрузочного бункера с уплотнением
5. Входной патрубок	18. Люк прочистки теплообменника
6. Смотровой люк для проверки и чистки нагара	19. Регулятор вторичного воздуха
7. Блок управления котла	20. Люк для чистки модуля мультициклона
8. Электропривод шагового устройства	21. Люк для выполнения сервисных работ
9. Люк для растопки	22. Корпуса подшипников для установки решетки
10. Поворотная решетка колосника	23. Соединительная труба (у котла 40 кВт не предусмотрена)
11. Загрузочный бункер	24. Ориентирные буфера
12. Дымоотвод	25. Заслонка регулировки тяги воздуха
13. Люк для уборки золы	26. Модуль мультициклона (у котлов 40-80 кВт не предусмотрен)

Рис.1

ПРОМЕТЕЙ АВТОМАТ		Мощность								
		40	80	140	180	300	400	600	800	1000
Теплопроизводительность (min-max)	кВт	5-40	15-80	20-140	30-180	80-300	120-400	160-600	200-800	250-1000
Потребление топлива	кг/ч	8/15	16/30	28/53	36/68	60/114	80/152	120/228	160/304	200/360
Поверхность теплообменника	м ²	4	8	14	18	28	35,6	46	56	67
КПД, в зав. от качества топлива	%	75-90%								
Основное топливо котла		Сухой бурый, каменный (марки Д) уголь (5-50мм) 3000-5500 ккал/кг								
Объем загрузочного бункера	м ³ /кг	0,3/360	0,45/500	0,8/860	1,0/1200	1,2/1400	2,0/2400	3,9/4680	4,0/4800	4,0/4800
Объем увеличенного бункера*	м ³	0,6	1	2,0	1,65	1,9	3,5	-	-	
Максимальная температура воды	°С	115								
Максимальное рабочее давление	кгс/см ²	2,5								
Температура дымовых газов	°С	150-200	170-200	190-240	190-240	190-240	190-240	190-240	190-240	190-240
Объем отапл. помещения	м ³	800	1400	2600	3400	5800	8550	11600	15400	19250
Диаметр присоед. труб	мм	60	60	89	89	89	89	108	108	133
Диаметр выходного патрубка	мм	120	120	150	150	200	250	300	300	300
Вес	кг	500	850	1200	2000	2700	3330	4400	5520	6300
Потребляемая мощность/напряжение	Вт/В	275/220	340/220	600/220	1100/220	3500/380	6000/380	8000/380	8000/380	8000/380
Объем воды в котле	л	250	350	540	600	800	950	1800	2240	3200
Высота	мм	1830	1900	2100	2100	2100	2440	3200	3200	3400
Ширина	мм	860	940	1140	1360	1630	2050	2100	2100	2100
Длина	мм	1610	1970	2045	2275	2275	2540	3200	3615	3800
Концентрации ЗВ**										
NOx	мг/нм ³	0,5	1	2	2	4	5	7	9	11
SOx	мг/нм ³	2	4	7	9	15	20	29	39	49
CO	мг/нм ³	7	13	23	29	49	65	98	131	164
Твердые частицы	мг/нм ³	22	44	77	99	164	219	328	438	548

* Поставляется отдельно, по согласованию с производителем.

** Выбросы приведены по результатам стендовых испытаний при сжигании бурого угля при нормальных условиях, $t=0$ град.С, давление – 101,3 кПа, $\alpha=1,4$. Реальные выбросы зависят от качества угля и коэффициента избытка воздуха.

4. УСТАНОВКА И ВВОД В ЭКСПЛУАТАЦИЮ

4.1 Котлы могут устанавливаться в отдельные здания и подвальные помещения, в котельную или непосредственно в отапливаемые помещения с бетонным покрытием, если они относятся к категории пожароопасности «А», «Б» или «В» согласно СП 12.13130.2009.

Помещения должны соответствовать нормам ППБ-01-03 Правила пожарной безопасности в РФ.

Необходимо обеспечить: расстояние между котлом и топливом не менее 2-х метров; безопасное расстояние до находящихся по близости воспламеняемых материалов от котла, отопительного оборудования, дымоотвода или применять такую теплоизоляцию, которая обеспечит температуру нагревания на поверхности сгораемого материала при эксплуатации, даже при наибольшей тепловой нагрузке, ниже температуры воспламенения.

Установку котла выполнять строго в соответствии с действующими правилами Строительного Надзора, а также действующими стандартами и нормами!

Надзор отопительного оборудования можно возложить только на работника, основательно изучившего работу оборудования и настоящее руководство по эксплуатации.

Шлаки и золу разрешается убирать только в тару, приготовленную для этой цели, чтобы отнести в шлакохранилище или в другое выделенное для этой цели место.

4.2 Котел состоит из трех основных конструктивных элементов: Корпус котла, Загрузочный бункер, Зольник.

Для предотвращения поступления воздуха, паз между корпусом котла и зольником, со всех сторон герметично замуровать строительным раствором (известь, цемент и песок). Зольник имеет водяное охлаждение и отдельное отверстие для спуска воды.

После того, как корпус котла установлен на запланированное место, проверьте его вертикальное положение по двум направлениям.

4.3 Уплотнительный асбестовый или стекловолоконный шнур (диаметр 12-15 мм) разместить на стыке корпуса котла с загрузочным бункером, а силиконовую пасту с наружной стороны болтов. Равномерно подтяните болты, соединяющие фланец бункера с корпусом котла. Болты, размещенные внутри загрузочного бункера также нужно затянуть. При снятии загрузочного бункера, на поверхности, предусмотренной для герметизации, каждый раз необходимо наносить слой силиконовой пасты. Для безупречной герметизации необходимо заменить асбестовый или стекловолоконный шнур. Хорошая герметизация необходима для предотвращения просачивания воздуха между загрузочным бункером и корпусом котла, так как это может привести к **возгоранию топлива находящегося в бункере и газов в камере сгорания (опасность возникновения обратной тяги на расстояние один метр)**.

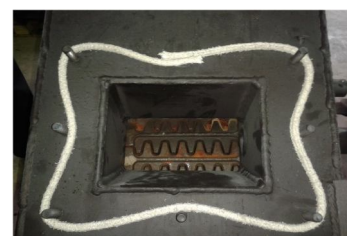

4.4 Котлы стыкуются со стандартной дымовой трубой, не предусмотренной для избыточного давления.

Дымовые газы вытягиваются из котла и нагнетаются в дымовую трубу Дымососом. Так как дымовые газы на выходе имеют небольшую температуру, достаточно иметь обычную бытовую трубу кирпичной кладки, вместо дымовых труб из специальных материалов. При использовании некоторых биотопочных материалов может повышаться количество хлора и водяных паров, поэтому рекомендуется использовать кислотостойкую или шамотную футеровку дымовой трубы, или установить серийно выпускаемую промышленностью дымовую трубу с теплоизолирующей и кислотостойкой футеровкой. Требуемая котлом естественная тяга воздуха при **выключенном** Дымососе 3,5 мм водяного столба (35 Па). При такой тяге достаточно трубы высотой приблизительно 7 м (от места подключения котла к дымовой трубе до верхней конечной точки). Не использовать трубу меньше этой длины, но и не использовать экстремально длинную или больше требуемого котлом диаметра трубу, если местные условия (флюгарка дымовой трубы) этого не требуют т.к. слишком большая тяга мешает остановке котла и может привести к перетапливанию и перерасходу топлива.

Выпускаемые промышленностью готовые металлические дымовые трубы имеют небольшую теплоемкость и быстро охлаждаются, из-за чего их длина по расчетам будет больше кирпичной трубы. В основном к одной дымовой трубе присоединяется только один котел, присоединение нескольких котлов к одной трубе требует индивидуального аэродинамического расчета, исходя из требований:

- площадь сечения трубы нельзя уменьшить по длине;
- обеспечить возможность безопасной чистки дымовой трубы;
- нельзя присоединить котел, работающий на твердом топливе к

- дымовой трубе, к которой уже присоединили отопительное оборудование, работающее на газе;
- минимальная высота дымовой трубы при работе на твердом топливе 5м;
- нельзя присоединить к одной дымовой трубе топочного оборудования различные типы котлов, т.к. дымосос в значительной мере изменит условия тяги в дымовой трубе.

Размеры сечения дымовых труб, предложенные для котлов типа «ПРОМЕТЕЙ» Автомат:

40 кВт 20x20см (или с диаметром в 120 - 200мм с теплоизоляцией и кислотостойкой футеровкой).
 80 кВт 20x27см (или с диаметром в 120 - 200мм с теплоизоляцией и кислотостойкой футеровкой)
 140 кВт 20x27см (или с диаметром в 150 - 250мм с теплоизоляцией и кислотостойкой футеровкой)
 180 кВт 27x27см (или с диаметром в 150-300мм с теплоизоляцией и кислотостойкой футеровкой)
 300 кВт 27x27см (или с диаметром в 200-300мм с теплоизоляцией и кислотостойкой футеровкой)
 400 кВт 30x30см (или с диаметром в 250-400мм с теплоизоляцией и кислотостойкой футеровкой)
 600 кВт 30x30см (или с диаметром в 300-400мм с теплоизоляцией и кислотостойкой футеровкой)
 800 кВт 30x30см (или с диаметром в 300-400мм с теплоизоляцией и кислотостойкой футеровкой)
 1000 кВт 30x30см (или с диаметром в 300-400мм с теплоизоляцией и кислотостойкой футеровкой)

Котельная или помещение, где установлен котел, должен иметь не закрываемый вентиляционный люк, через который может поступать свежий воздух.

Вентиляционный люк должен иметь площадь, не менее, тройного сечения дымовой трубы.

Дымосос на котел устанавливается при помощи переходника, который устанавливается в Дымоотвод.

Дымосос рекомендуется устанавливать на расстоянии не менее 1 метра от котла, для уменьшения температурной нагрузки дымовых газов, на подшипники вала электродвигателя. При этом необходимо обеспечить возможность чистки соединительной трубы. Соединительные трубы необходимо установить по наклонной траектории вверх к дымовой трубе.

Дымосос должен стоять под крепежную

стойку под крепежную
 Во всех местах плотным прилеганием друг к этой цели используйте уплотнительные материалы и креплением соединительных

Дымосос может количество воздуха в топочную воздухопроницаемых газопроводов. Если в котел воздухозаборные каналы, но и и КПД котла может потерю его работоспособности герметичность узловых

Дымосос включается от дымососа выполнять в соответствии с инструкцией.

При правильном подключении Дымососа к электросети крыльчатка Дымососа направляет дымовые газы по направлению к дымовой трубе, т.е. лопасти вращаются в сторону дымовой трубы.

4.5 Котел может эксплуатироваться и в режиме открытой и закрытой водяной системы.

Внимание! Эксплуатация котла с закрытым расширительным баком разрешается только при установке в отопительную систему предохранительного клапана, отрегулированного на максимальное давление в **0,3 МПа, но при этом из-за большого водообъема теплоносителя в котле необходимо использовать расширительные баки**. Применение расширительных баков малых размеров приводит к постоянному колебанию давления в отопительной системе, и как следствие к преждевременной усталости сварных швов и преждевременному образованию трещин! Трехкратная безопасность котла, при его эксплуатации в закрытой водной системе, поддерживается предохранительным клапаном и двойным термостатом блока управления. Любая переделка системы управления из-за этого запрещена!

За повреждения (трещины, пробоины. «раздувы») возникшие вследствие повышенного давления воды выше допустимого, изготовитель ответственности не несет и гарантию на оборудование не дает. В случае, если может происходить значительное колебание давления или частая потеря воды в отопительной системе, то необходимо установить между водяной системой котла и отопительной системой отдельный теплообменник для защиты котла.



Рис. 1 Конструкция вентилятора

- 1 Спиральный корпус
- 2 Рабочее колесо
- 3 Электродвигатель
- 4 Патрубок выходной
- 5 Патрубок входной
- 6 Крепежная площадка

устанавливаться на опорную площадку (6) электродвигателя. необходимо следить за точным и другу деталей, для достижения термостойкие силиконовые следите за надлежащим труб и Дымососа.

нагнетать необходимое камеру, только при закрытых люках, дверцах и соединениях элементов дымовых поступает воздух не только через через другие места, то мощность значительно падает и привести к (обязательно проверьте соединений котла).

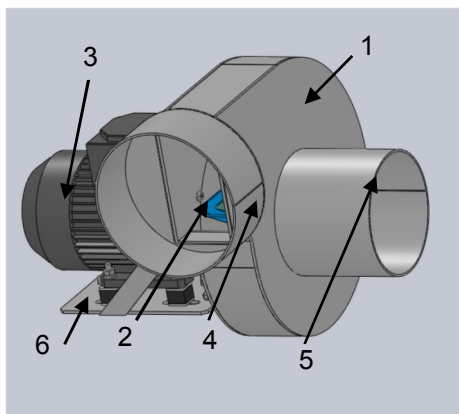
управления котла. Обслуживание

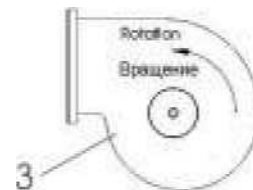

4.6 Отопительную систему рекомендуем наполнять **обработанной мягкой водой**. Капающую, негерметичную отопительную систему нужно часто заправлять водой. При каждой заправке из воды откладываются соли, что приводит к котельной накипи, снижению КПД и уменьшению срока службы. При применении теплоаккумулирующего буферного резервуара больших размеров, уже одна заправка резервуара водой может привести к значительному образованию накипи!

Повреждения (трещины, пробоины), возникшие вследствие котельной накипи происходят из-за халатности в эксплуатации котла, следовательно, Изготовитель за это ответственности не несет и гарантию на оборудование не дает!

4.7 Температура возвращающейся в котел воды во время его эксплуатации должна иметь значение не меньше допустимого. Эта температура должна обеспечиваться соответствующими мерами Изготовителем отопительной системы и ее пользователем. В случае, если температура возвращающейся в котел воды **длительное время не доходит до 70°C**, то после проверки правильности регулировки котла необходимо отрегулировать отопительную систему так, чтобы котел эксплуатировался в минимально возможное время при температуре ниже 70°C. (При монтаже котла настоятельно рекомендуется произвести монтаж термосмесительного контура.)

Если отопительную систему невозможно отрегулировать или нагрузка превышает мощность котла, то возвращающаяся в котел вода низкой температуры способствует быстрой коррозии внутренней части котла, что может преждевременно повредить котлу. (Из-за этой причины в системах отопления, в которых отапливается пол, необходимо установить смесительный вентиль или теплообменник или буферный резервуар). В таком случае ошибку совершает проектировщик, фирма, соорудившая отопительную систему или пользователь. **За повреждения и неполадки, возникшие вследствие коррозии, изготовитель не отвечает и гарантию не дает. Изготовитель отклоняет все требования, связанные с такими проблемами.**

5. ЭЛЕКТРООБОРУДОВАНИЕ И ЕГО ЭКСПЛУАТАЦИЯ

5.1 Электрооборудование приводится в действие от Блока управления котлом с напряжением 220 В или 400 В, 50 Гц. При эксплуатации котла электроэнергия требуется для привода: двигателя Электропривода шагового устройства, двигателя Дымососа и датчиков. Перечисленные потребители задействованы только в рабочем режиме котла, в режиме ожидания, его потребление электроэнергии минимально. Без электроэнергии котел не работает, ручной режим работы котла не предусмотрен.

5.2 По сигналам датчиков, управление включает необходимые для работы котла электродвигатели и запускает производство тепла, также по сигналам датчиков управления останавливает производство тепла. Включение-выключение вручную требуется только при регулировке работы котла.

Водяной термостат показывает температуру теплоносителя в котле, она может отличаться от температуры подающего трубопровода.

5.3 Датчики и электродвигатели соединены электрическими проводами с блоком управления согласно приложенной схеме рис.2. На блоке управления установлен главный выключатель (автоматический прерыватель тока). Блок управления подключен к электросети заземленной штепсельной вилкой или непосредственным соединением. Отключение котла от электросети можно произвести выключением штепсельной вилки или обесточиванием.

5.4 Терморегулятор воды установлен в блоке управления. В целях безопасности, в блок установлен и второй, аварийный термостат, который отключает двигатель подачи угля и дымосос при достижении температуры воды 110 °С. Загорается сигнальная лампа «перегрев». После охлаждения котла обратное включение термостата выполняется вручную. Чтобы возобновить работу котла необходимо отвернуть колпачок защитного термостата и нажать кнопку (взвести защитный термостат).

После каждой аварийной остановки работы котла обязательно выявить причины! После срабатывания аварийного термостата и остановки работы котла, температура воды в котле немного повышается. Это должно приниматься во внимание при использовании пластмассовых отопительных труб.

5.5 С котлами 40-180кВт Дымосос входит в комплектацию котла и поставляется вместе с ним. С котлами мощностью **300-1000кВт** дымосос в комплект поставки не входит. При установке котла Дымосос, прикрепленный к дымовой трубе, необходимо подключить электропроводами к блоку управления, согласно соединениям электрической схемы. Проверить правильное направление вращения крыльчатки при выполнении электрических соединений.

Предусмотрено два варианта подключения дымососа:

1. Без регулирования частоты вращения. Прямое включение на клеммы контактора в блоке управления котла, см. схему подключения блока управления котла ПРОМЕТЕЙ Автомат 40.
2. С возможностью регулирования частоты вращения (см. схему стр.47). Подключение через частотный регулятор. Для этого в блоке управления котла, предусмотрен сигнал управления на контактах 5; 6.

5.6 С учетом различной калорийности и фракции угля, для оптимальной работы котлов мощностью от 300 кВт, РЕКОМЕНДУЕТСЯ применение частотного регулирования дымососом. Управление частотой вращения позволяет дымососу работать в более бережном режиме и позволяет котлу более качественно сжигать топливо в необходимом количестве, что в свою очередь приводит к уменьшению расхода угля и увеличению срока службы котла.

5.7 Комнатный термостат в комплект поставки котла не входит, его подключение должен выполнить специалист, согласно соединениям прилагаемой схемы. Так как через комнатный термостат проходит весь электрический ток котла, необходимо соответственно этому подобрать термостат подходящего типа, или промежуточным звеном применить реле.

5.8 Подключение оборудования к электросети разрешается только после проверки правильности электрических соединений по прилагаемой схеме (рис.2) и соответствия ПУЭ. Проверка должна выполняться электриком или специалистом, введшим оборудование в эксплуатацию. **Изготовитель** не несет ответственности за полученные травмы или повреждения, возникшие в результате неправильно выполненных электрических соединений.

Внимание! Работа котла без системы защитной автоматики не допускается.

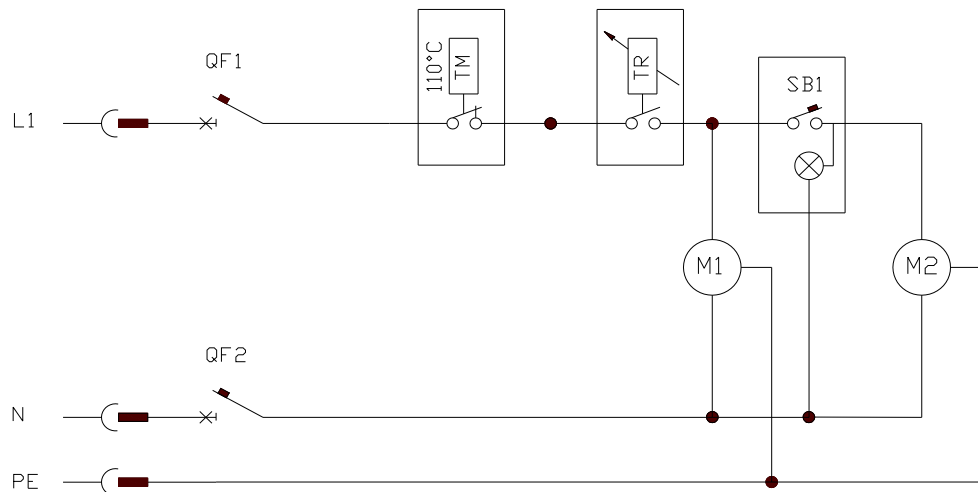

Спецификация схемы электрической принципиальной

Обозначение	Наименование	Количество	Примечание
TM	Термостат ограничительный TS RM-110	1	
TR	Термостат TR2	1	
SB1	Выключатель с индикацией	1	
M1	Дымосос ДС-М1 1ф-220в 90Вт	1	Пункт 3 рис. 1
M2	Мотор-редуктор 41K25GN-C, 220В Мотор-редуктор DRV-S040/090-8000-0.18-0.12-MAR	1	Пункт 8 рис. 1 Для котлов мощностью 600 – 1000кВт (см.рис.3)
QF1	Авт.выкл. ВА 47-29	1	См. схему электрическую управления котлом в приложении
QF2	Авт.выкл. ВА 47-29	1	

Примечание: вносить изменения в принципиальную электрическую схему котла не допускается.
Рис.2 Схема электрическая принципиальная

1. Мотор – редуктор
2. Кожух
3. Вал-шестерня
4. Фланец вала колосника
5. Палец муфты
6. Зубчатое колесо



Рис.3 Привод колосника для котлов мощностью 600 – 1000 кВт

6. КАЧЕСТВО ТОПЛИВА

6.1 Конструкция котлов разработана для сжигания сухого бурого угля и каменного угля некоторых сортов и также их смеси (2000-5500 ккал/кг). Оптимальный размер гранул 5-50 мм (мелкозернистый уголь). Содержание угольной пыли до 15-20 % не приводит к неполадкам в работе котла. Мощность котла дана из расчета на 17 Мдж/кг (5000 ккал/кг) теплотворной способности угля. Данная мощность, при сжигании угля более низкого качества понижается. При сжигании угля более высокого качества мощность котла повышается. Периодичность загрузки топлива и уборки шлака при применении качественного угля, имеющего лучшую способность к искрообразованию, увеличивается и обеспечивает надежный автоматический новый запуск.

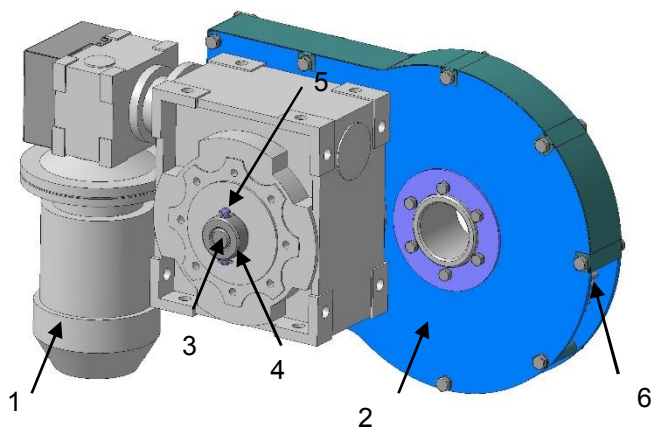

Применение крупнозернистого угля, т.е. размерами больше от указанных приводит к снижению достигаемой мощности, к остыванию дымовых газов, а в последствии к преждевременной коррозии котла.

6.2 **Использовать на 100% кокс и каменный уголь (антрацит) запрещается, их можно использовать только в составе смешанного топлива.**

Использование топлива, состоящего из 100%-ного кокса или каменного угля приводит к неполадкам и влечет собой потерю гарантийных обязательств.

Угольный брикет можно использовать только по положительным результатам индивидуальных топочных проб.

Внимание!

Экспериментирование различными типами топлива, отличными от угля, требует специалиста со знанием!

Гарантийные обязательства прекращаются, если потребитель использует топлива, отличные от бурого угля или его смесей согласно ГОСТ 25543.

Изготовитель за эти последствия не несет ответственность и не обязан компенсировать убытки.

Необходимо анализировать состав дымовых газов, образовавшихся вследствие смешивания различных материалов, а также состав смеси шлакозоли и проверять влияние на экологическую среду из-за возможности содержания в смеси вредных компонентов!

6.3 **Важное требование, чтобы в загрузочный бункер помещать только сухой или так называемый уголь подвальной влажности. Мокрое, грязное, и смешанное со снегом топливо слепляется в бункере и не подается на решетку, поэтому если уголь смешан с грязью или снегом, или недостаточно сухой, предназначенное количество до следующей загрузки осушить на сухом, теплом месте (напр. в котельной) в течение 24 часов, после чего уголь можно загрузить в бункер.**

Нужно следить за тем, чтобы при загрузке в бункер не попадали твердые материалы, камень, древесина, промышленные отходы, кирпич и другие твердые материалы больше 50 мм. Вследствие высокой температуры, попавшие на решетку куски железа, расплавляются на ней. Наплавления стопорят движение решетки, в результате чего прекращается отопление, при этом, может сгореть электродвигатель шагового механизма или электроника.

Виды топлива

Котел предназначен для сжигания твердого топлива:

- бурый уголь (основное - расчетное топливо),
- каменный уголь марки Д;
- пеллеты;
- отходы деревообработки.

7. РАСТОПКА И РЕЖИМ ЭКСПЛУАТАЦИИ

7.1 Поворотная решетка котла работает автоматически. Растопка котла выполняется только в начале отопительного сезона и после периодического технического осмотра.

В начале отопительного сезона, перед растопкой, нужно проверить достаточно ли количество воды в отопительной системе. При необходимости систему нужно дозаправить водой.

7.2 Проверить работоспособность Поворотной решетки колосника, поворачивать в ручную круговым движением диск на ее валу.

7.3 В холодном режиме котла проверьте работоспособность термостата воды, на краткий промежуток времени включите электродвигатели.

7.4 Загрузить углем загрузочный бункер.

7.5 Проверьте на герметичность и плотность закрытия Крышки люка загрузочного бункера с резиновым уплотнением, Люка прочистки теплообменника и Люка для уборки золы.

7.6 Включением главного(ых) выключателя(ей) приводим в действие Дымосос. Если Дымосос не включился, установите термостат воды на 90°C, а если есть комнатный термостат, установите его на максимальную температуру. После этого Дымосос должен включиться. После выключения электродвигателя шагового механизма поворотная решетка перестает вращаться.

Открыть крышку Люка для растопки и разместите в нем 3-4 шт. сухих щепок, толщиной с карандаш и длиной 20-30 см. Пламя бумаги должно втягиваться тягой воздуха образованной Дымососом, работающем на 10-15 Гц, для котлов мощностью 80-1000кВт, (в котле мощностью 40 кВт Дымосос при растопке не включать). Люк для растопки нельзя забивать щепками.

7.7 Щепки, расположенные в растопочном люке поджигаем бумагой. В качестве топлива для растопки котла можно использовать только твердые или официально допущенные для этой цели материалы. Использовать для растопки котла масло, бензин и другие взрывоопасные горючие смеси строго запрещается! Заглядывать в Люк растопки запрещается и является опасным из-за выброса пламени.

Пронзительное пламя высокой температуры, образовавшееся в растопочном люке, разжигает уголь в течение 10-20 минут. В процессе растопки на протяжении 5-15 минут, наблюдается интенсивное дымообразование, в негерметичных местах может появиться просачивание дыма. После образования пламени и накаливания угля, дымление прекращается. Затем на протяжении 20-30 минут периодически включайте шаговый привод решетки на 1-2 минуты. За это время уголь должен разжечься по всей ширине решетки. Если этого не произошло, шаговый двигатель не включайте на постоянный режим. Топливо должно гореть по всей ширине решетки.

7.8 Во время растопки нового, полностью чистого котла часто случается, что на поверхностях чистого и холодного котла, образовавшийся в процессе горения водяной пар интенсивно конденсируется и собирается под теплообменником. Это естественное явление и неисправностью не является. В процессе нагревания котла и накопления копоти данное явление прекратится. Конденсация является помехой только в том случае, если образование конденсатов под теплообменником наблюдается на протяжении нескольких дней эксплуатации котла.

7.9 На конечном этапе растопки включите шаговый электропривод и установите термостат воды на желаемое значение, учитывая при этом параметры топлива. Регулировки процесса сгорания топлива в котле выполняйте в соответствии с описанием раздела 8.



8. ИНСТРУКЦИЯ ПО ЭКСПЛУАТАЦИИ И БЕЗОПАСНОСТИ

8.1 Эксплуатировать котел, введенный в эксплуатацию, разрешается в соответствии с относящимися разделами паспорта и находящийся в исключительно безупречном техническом состоянии. Состояние дымовой трубы нужно систематически проверять. Люк для очистки дымовой трубы после каждой очистки нужно герметично закрыть, иначе дымовые газы, нагнетаемые Дымососом, могут выступить в негерметичных местах, может произойти утечка.

8.2 После выполнения регулировки соответственно качеству угля, котел можно эксплуатировать в автоматическом режиме, без постоянного присутствия оператора. Ежедневно проверяйте количество угля в загрузочном бункере и накопившейся золы в зольнике, при необходимости выполните дозагрузку бункера и уберите золу из зольника. Из-за причин описанных в п.6.3., дозаправку угля целесообразно выполнять при опорожнении загрузочного бункера на **2/3**. Если уголь в бункере кончился, огонь гаснет.

8.3 При расходовании топлива в бункере, в нём скапливаются газы, которые от последних искр могут воспламеняться и откидывать крышку предохранительного клапана, расположенного на крышке бункера. Это естественное явление и неисправностью не является, а после заправки бункера топливом это явление не повторяется.

Запрещается открывать крышку загрузочного бункера без специальной рукавицы, близко прислоняться к ней во время ее открытия, так как в бункере накапливаются сгораемые газы, которые могут воспламениться и выброс пламени может причинить травму.

Крышку загрузочного бункера нужно открывать быстро, как можно дальше отступив в сторону от люка бункера, дождаться отсасывания Дымососом газов из бункера в камеру сгорания котла, и только после этого открыть крышку полностью.

Во время опорожнения бункера горячие газы могут проникнуть в бункер и подогреть его. Это не редко приводит к выходу из строя уплотнения загрузочной крышки бункера. Исходя из этого, при каждой заправке топливом, необходимо проверить состояние уплотнения.

8.4 Загрузка бункера и уборка золы выполняются поочередно при включённом дымососе (загруженном на 70-100%) Образовавшийся дым и пыль дымосос вытягивает в дымовую трубу. На это время шаговый двигатель нужно выключить. После завершения работ не забывайте включить шаговый двигатель и закрыть крышку бункера и дверку зольника!

8.5 Отключить котел и затушить огонь нужно только на время периодического технического осмотра, ремонта или при завершении отопительного сезона. Выключить электроуправление котла. Быстрым поворотом привода шагового механизма стряхиваются весь горящий уголь в зольник. Убрать из зольника горящие угли, потушить все еще сияющие искры. Дальнейшим вращением решетки можно спустить все оставшееся топливо из разгрузочного бункера в зольник и потушить.

8.6 Заглядывать в лючок растопки запрещается и является опасным из-за возможного выброса пламени! Для растопки котла использовать масло, бензин или другие огнеопасные горючие строго запрещается!

8.7 Обслуживание, чистку и ремонт выполнять только после отключения котла от электросети и на холодном котле! Любые электрические работы должны выполняться специалистом-электриком, обладающим соответствующими правами! Ремонт электрооборудования можно выполнять только после обесточивания котла! Электрические соединения в системе управления запрещается переделывать, изменять, заменять предохранитель на более мощный или их переключать.

Подключать оборудование разрешается только к электросети, имеющей заземление! Обеспечить соответствующее, безопасное освещение на месте установки котла.

8.8 Что делать при чрезмерном горении топлива в загрузочном бункере?

Это означает, что боковые стены бункера нагреваются (на 50-60 °С и выше) с низу от воронки вверх выше (не только выше воронки на 15-30 см), чем при нормальной эксплуатации.

В таком случае топливо, находящееся в бункере в большем, чем обычно количестве медленно горит. Бункер, изготовленный из стали, выдерживает этот нагрев, котел от этого не повреждается. **Во всех случаях причиной, этого является воздух, поступающий в бункер**, это возможно тремя путями:

1. Не герметичность крышки загрузочного бункера (крышка деформировалась, забыли закрыть Крышку люка, повреждено уплотнение крышки).
2. Не герметичность уплотнения между нижней части бункера и воронкой или футеровкой воронки
3. Из камеры сгорания горячий воздух проникает в бункер, когда топливо начинает кончаться в бункере.



Обязательно заменить или отремонтировать деформированную крышку и поврежденное уплотнение крышки. **Избегать опорожнения бункера**, поэтому сразу после получения сигнала об уровне малой загрузки, бункер необходимо загрузить. В случае, если чрезмерное горение топлива в бункере происходит при опорожнении бункера, тогда заменив уплотнение крышки полностью загрузить бункер топливом, и продолжить эксплуатацию котла. После этого причина нагревания бункера - проход горячих газов в бункер - будет устранена.

В случае, если при этом явлении в бункере осталось много топлива, то необходимо приложить усилия к улучшению герметичности крышки, при этом не рекомендуется догружать бункер топливом, а продолжить эксплуатацию котла при строгом надзоре до опорожнения бункера (можно и вручную приводить в движение поворотную решетку). После этого тщательно визуально проверить крышку и кольцо горловины бункера на предмет деформации. Проверить герметичность между воронкой, ее уплотнением и бункером. Рекомендуем при включенном Дымососе с помощью дымовой шашки проверить герметичность крышки и воронки. Если дым просачивается, уплотнение является негодным.

8.9 Котёл отвечает требованиям «Правил»

Элементы котла, работающие под давлением, рассчитаны на прочность в соответствии с требованиями ОСТ 108.031.08-85, ОСТ 108.031.09-85, ОСТ 108.031.10-85

8.10 Для управления работой и обеспечения нормальных условий котёл снабжен арматурой, контрольно-измерительными приборами и приборами безопасности, доступными для наблюдения и обслуживания, а также защитой в соответствии с проектами, разработанными и утвержденными в установленном порядке.

8.11 На подающем трубопроводе котла, до запорной арматуры должны быть установлены: предохранительный клапан (Зкгс/см²), манометр, термометр, воздухоотводчик.

8.12 На обратном трубопроводе котла должны быть установлены запорные устройства, обеспечивающие возможность полного отключения котла от системы теплоснабжения.

8.13 Все движущиеся элементы механизмов, расположенные в местах, доступных для обслуживания, должны иметь ограждения.

8.14 При достижении предельно допустимых параметров котла должны автоматически включаться звуковая и световая сигнализации при ее наличии.

Уровень звука в контрольных точках не должен превышать 80 дБА.

8.15 Нанесение сигнальных цветов и знаков безопасности, а также их окраска на котле и его элементах должна соответствовать требованиям ГОСТ 12.4.026, ГОСТ 14202;

8.16 Температура наружных поверхностей элементов котла в зоне обслуживания не должна превышать 45°С при температуре наружного воздуха не более 25°С. Гидравлическое испытание смонтированного оборудования должно производиться в соответствии с требованиями «Правил» и инструкций, утвержденных в установленном порядке, а также руководством по эксплуатации данного оборудования.

8.17 Автоматика котлов, работающих на твердом топливе, отключается вручную.

8.18 Строповка и подъем блоков котла разрешается только за специальные подвески, приваренные к корпусу. Строповка за другие части котла не допускается. Погрузочно-разгрузочные работы должны выполняться в соответствии с требованиями ГОСТ 12.3.009.

8.19 При монтаже и эксплуатации котла следует руководствоваться "Правилами устройства и безопасной эксплуатации паровых котлов с давлением пара не более 0,07 МПа (0,7 кг-с/см²), водогрейных котлов и водоподогревателей с температурой нагрева воды не выше 388 К (115°С)", утвержденными Минстроем России (приказ от 28.08.92И205).

8.20 Котлы, оснащенные электрооборудованием, должны соответствовать требованиям электробезопасности по ГОСТ 27570.0, «Правил устройства электроустановок». К обслуживанию электрооборудования допускаются лица, имеющие допуск на эксплуатацию электроустановок с напряжением до 1000 В. При этом необходимо пользоваться действующими "Правилами техники безопасности при эксплуатации электроустановок потребителей".

8.21 При выходе дымовой трубы через чердачное перекрытие в кровле должны устраиваться разъемы, отвечающие требованиям строительных норм и правил (СНиП). Расстояние от внутренней поверхности дымового канала до сгораемой конструкции должно быть не менее 0,51 м.

8.22 После ремонта и очистки котла от накипи химическим способом корпус котла необходимо подвергнуть гидравлическому испытанию давлением 1,25Рраб в течение 10 мин.

8.23 При эксплуатации котла **ЗАПРЕЩАЕТСЯ:**

- растопка и эксплуатация при закрытом(ых) циркуляционном(ых) вентиле(ях), задвижке(ах), т.е. в любом случае в условиях отсутствия циркуляции воды через котёл; при обнаружении нарушения данного требования принять немедленные меры к снижению давления в котле и к прекращению горения в топке котла (открыть дренажный вентиль, отключить дымосос, по возможности удалить из топки котла остатки горящего горючего), после чего возможно включение дымососа для ускорения охлаждения котла.

При этом дверки топки и зольника должны быть открыты;

Внимание! *Открытие циркуляционных задвижек допускается исключительно после снижения температуры воды в котле ниже 50 °С.*

- хранение на площадке обслуживания котла горючих, смазочных и обтирочных материалов; загромождать проход посторонними предметами;
- проведение ремонтов на работающем котле;
- эксплуатировать котёл при наличии утечки воды, дымовых газов;
- подавать в котёл воду с примесями масла, взвешенных веществ, воду, содержащую кислоту, щелочи или какие-либо средства против накипи;
- эксплуатировать котёл при отсутствии или неисправности заземления;
- эксплуатировать котёл при неисправном электрооборудовании, неисправных контрольно-измерительных приборах;
- **эксплуатировать котёл при толщине отложений накипи на поверхностях нагрева более 0,5 мм;**
- эксплуатировать котёл при неисправных предохранительных клапанах;
- при аварийном отключении котла растапливать его без выяснения и устранения причины аварии;

8.24 Техническое обслуживание, устранение неисправностей, проведение ремонтов котла должны производиться при снятом напряжении.

8.25 При возникновении пожара или аварии обслуживающий персонал обязан:

- отключить напряжение;
- сообщить в пожарную часть или добровольную пожарную дружину (при отсутствии телефона - подать звуковой сигнал пожарной тревоги);
- приступить к тушению имеющимися средствами.

8.26 Сопrotивление изоляции проводки с подключенным электрооборудованием должно быть не менее 1,0 МОм

8.27 Поверку КИП с их пломбированием (клейменьем) производить не реже одного раза в 12 месяцев.

8.28 На рабочем месте оператора (кочегара) котла должно быть настоящее "Руководство по эксплуатации..." и сменный журнал, в котором записываются основные параметры работы котла, возможные аварии и меры, принятые при их ликвидации.

9. ОБСЛУЖИВАНИЕ КОТЛА

9.1 Подготовить котел к остановке:

- сжечь уголь на поворотной решетке;
- отключить шаговый двигатель;
- установить температуру терморегулятора на минимум;
- охладить котел до температуры 40-50°C;
- отключить дымосос (насос)

9.2 Ежедневно или при шлакоудалении: через Люк для уборки золы удалить пыль и очистить мультициклон при **включенном Дымососе**. После уборки тщательно закройте люки! После заправки загрузочного бункера, или после шлакоудаления котел без растопки, включением управления продолжает работать в автоматическом режиме.

Минимум один раз в месяц:

- убрать золу, накопившуюся в отверстиях для очистки дымовой трубы;
- очистить от накопившихся отложений воронку, которая соединяет загрузочный бункер с решеткой;
- прокручивайте турбуляторы дымовых газов в трубах теплообменника, под Дверцей теплообменника;
- при необходимости, изъять турбуляторы из труб, очистить турбуляторы металлической щёткой и ершом (скребком цилиндрических поверхностей);
- прочистить трубы теплообменника;
- затяните гайки на всех болтах крепления Бункера с Топкой (включая гайки на болтах внутри Бункера).

Ежегодно: Проверить состояние уплотнения воронки, уровень шума электродвигателей, состояние подшипников. У котлов с мощностью 40-400 кВт после снятия боковой пластины Электропривода шагового устройства можно извлечь зубчатое колесо, чтобы очистить него место и смазать соответствующим маслом, а потом поставить обратно. Крыльчатку Дымососа необходимо очищать, если Дымосос работает с повышенным шумом, с тряской или вибрирует. Соединительную трубу котла с Дымососом нужно очищать, если наблюдается систематическое накопление золы пыли (в случае длинной трубы).

9.3 Сначала очистить зольник, затем, поворачивая решетку вручную, опорожняем загрузочный бункер. Остатки топлива в дальнейшем можно использовать.

9.4 Переносной лампой, через загрузочный бункер проверить воронку, идущую по направлению к решетке. Если обнаружены отложения, воронку очистить. В зависимости от сорта применяемого топлива отложения могут быть такого масштаба (40 - 50 мм), что это приведет к значительному сужению воронки. При наблюдении толстого слоя отложений, воронку нужно чаще очищать, чтобы предотвратить понижение мощности котла. Если у верхней части бункера найдем следы коррозии, это означает, что топливо имело влажность и агрессивные химические составляющие. На практике коррозия, приводящая к ремонту, появляется только после 10-15 лет эксплуатации котла.

9.5 Очистить от копоти теплообменные поверхности, трубы. Снимите Дверцу теплообменника. Приподнять или изъять турбуляторы дымовых газов, установленные в трубах теплообменника и прокрутить их в трубах (при более тщательной очистке завихрители изъять и каждую трубу очистить ершиком). Осевшую копоть уберите через Люк для уборки золы. **После завершения очистки не забывайте поставить обратно турбуляторы в трубы! Невыполнение этой операции может помешать эксплуатации котла, выходящие дымовые газы перегреваются и зольная пыль высасывается из котла.**



9.6 Ремонт или чистку Дымососа выполнять только при обесточенном оборудовании!

9.7 После завершения очистительных работ все дверцы, люки тщательно закрыть, котел и Дымосос вновь соединить гибкой дымоотводной трубой.

9.8 Проверить движение Тягового рычага шагового устройства вверх, решетка должна вместе с ним вращаться. Если опустить **Тяговый рычаг** вниз, он легко должен занять свое место без проворачивания решетки. Если по какой-то причине, **Тяговый рычаг** и его принадлежности деформировались, возможно, что, перед тем, как повернуть решетку, произойдет проскальзывание. Это приводит к не правильной работе котла, мощность уменьшается или становится неравномерной из неравномерности прогрева. Можно попробовать немного завернуть регулировочный винт, чтобы увеличить натяг пружины тягового рычага.

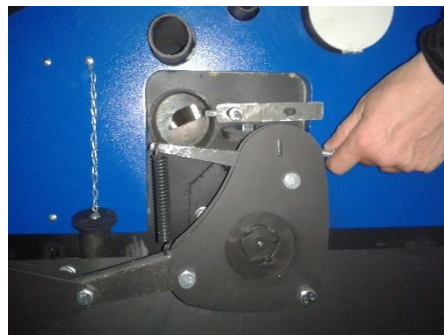

**Смазывать тяговый рычаг и его окрестность нельзя!
Не допускаются зазоры между прижимными болтами и отверстиями в устройстве!**

Если неисправность вызвана не засоренностью, не ослаблением какого-либо болта, или причина неисправности для вас неизвестна, обратитесь в сервисную службу.

9.9 Не реже, чем один раз в два года рекомендуем привлечь специалиста для проверки подшипников шагового привода и двигателя Дымососа. При необходимости изношенные подшипники заменить.

9.10 Не реже, чем один раз в год очистить воздушные пазы решетки от остатков пригоревшего шлака стальным острым зубилом или стальным пильным полотном. До решетки, остывшего и очищенного котла можно добраться через дверцу для уборки золы или через загрузочный бункер. Чистка выполняется на протяжении нескольких часов, при медленном прокручивании решетки.

9.11 Замуровку между корпусом котла и зольником, проверять каждое полугодие, если потрескалась или выпадает, замуровку нужно заменить!

9.12 ВАЖНО! При выключении котла в период сильных морозов на длительное время, из котла нужно спустить воду. Это выполняется в двух местах: открутив Заглушку спуска воды, наполнительно-спусковым краном, установленным на уровне присоединения обратки и спусковым винтом, расположенным на фронтальной стенке котла. Котел только после этого становится полностью безводным!

9.13 Отказ решетки и устранение неисправности.

Когда решетка не вращается - отказ либо привода и тягового рычага, либо решетка застопорилась. Это может произойти:

- в бункер загрузили инородное тело больших размеров, которое, проходя воронку, может застопорить решетку. Необходимо удалить из воронки материал, застопоривший решетку.
- небольшой зазор в 3-4 мм между корпусом котла и решеткой из-за каких-то причин может уменьшаться. Это возможно из-за неправильной наладки или деформации решетки, вследствие старения элементов решетки. Неполадка может появиться и в том случае, когда котел работает, но еще холодный, а нагревающаяся решетка от деформации все увеличивается в размерах и при этом может соприкоснуться с корпусом котла и застопориться. Необходимо отпустить болты регулировочных кронштейнов поворотной решетки, проходящих через овальные отверстия, а потом, прокручивая вертикальный болт налево, спустить ось решетки на 2 мм. Ниже не опускать ось решетки т.к. зазор между решеткой и корпусом становится слишком большим и более мелкие гранулы топлива, не сгорев, падают за решетку.

Если повредился привод решетки, из-за заклинивания решетки, то, нельзя сходу сменить привод на новый, а необходимо, сначала выявить причину заклинивания решетки!

9.14 Досрочное техническое освидетельствование котла должно выполняться в случаях, если:

- котёл находился в бездействии более года;
- котёл был демонтирован и установлен на другом месте;
- произведено выправление выпучин или вмятин, а также ремонт с применением сварки основных элементов котла;
- заменено одновременно 100% дымогарных труб;
- по усмотрению ответственного за эксплуатацию и исправное состояние котла.

При досрочном освидетельствовании котла в паспорте указывают причину, вызвавшую необходимость такого освидетельствования.

9.15 В процессе эксплуатации на внутренних поверхностях котла, омываемых водой, образуется накипь, а на поверхностях со стороны дымовых газов - сажа и нагар. Слой накипи и сажи препятствует передаче тепла от поверхности нагрева воде и вызывает перерасход топлива.

Кроме того, при значительной толщине отложений наблюдается перегрев металла, приводящий к прогоранию стенок и аварийному выходу котла из строя.

Поэтому регулярная продувка котла, чистка от накипи и нагара являются обязательным условием длительной, эффективной и надежной работы котла.

9.16 Качество подпиточной воды

9.16.1 Выбор способа обработки воды для питания котлов должен производиться специализированной (проектной, наладочной) организацией. Эксплуатация котлов без докотловой или внутрикотловой обработки воды **ЗАПРЕЩАЕТСЯ**.

9.16.2 Водный режим должен обеспечить работу котла без повреждения их элементов вследствие отложений накипи и шлама или в результате коррозии металла. Нельзя допускать роста отложений котельной накипи (образуемой, например, карбонатом кальция) на поверхностях нагрева более 0,5 мм.

9.16.3 Нормы качества питательной воды при докотловой обработке воды принимаются согласно ПБ 10-574-03

Для тепловых сетей, в которых отопительные котлы работают параллельно с водоводяными подогревателями, имеющими **латунные трубки, значение pH не должно превышать 9,5**.

9.16.4 В котельной необходимо вести журнал (ведомость) по водоподготовке для записи результатов анализа воды, операциях по обслуживанию оборудования водоподготовки.

При каждой остановке котла для чистки внутренних поверхностей его элементов в журнале по водоподготовке должны быть записаны вид и толщина накипи и шлама.

9.16.5 Периодичность чистки водогрейных котлов должна быть такой, чтобы толщина отложений на наиболее теплонапряженных участках поверхностей нагрева котла к моменту его остановки на чистку не превышала 0,5 мм. Относительная щелочность котловой воды не должна превышать 50%.

9.16.6 Вода для подпитки открытых систем теплоснабжения должна отвечать требованиям ГОСТ 51232-98 "Вода питьевая". Рекомендуется применять воду с возможно более низким содержанием солей, которая должна быть освобождена (умягчением) по крайней мере от щелочноземельных элементов (Ca+Mg).

Рекомендуем использовать двойной контур.

9.17 Обслуживание и уход за поверхностями нагрева

В процессе эксплуатации элементы, находящиеся под давлением, подвергаются коррозии как со стороны продуктов сгорания - наружная коррозия, так и со стороны нагреваемой среды - внутренняя коррозия.

Внутренняя коррозия делится на высокотемпературную и низкотемпературную. Низкотемпературная коррозия протекает при температуре металла, равной температуре точки росы и подразделяется на кислородную и серноокислородную.

В период остановки котла может наблюдаться коррозия в местах отложения продуктов сгорания, которая наиболее заметно проявляется при сжигании сернистых видов топлива. При длительных остановках котла следует тщательно очистить поверхности нагрева от отложений.

Внутренняя коррозия котла зависит от качества воды.

Выбор схемы водоподготовки или способа обработки котловой воды определяется проектной организацией.

Надежная и экономическая работа котла может быть обеспечена надлежащей организацией ухода за поверхностями нагрева, которые подвергаются воздействию наружных (со стороны прохода газов) и внутренних (со стороны нагреваемой среды) загрязнений. Признаком наружных загрязнений (сажевые отложения) является увеличение аэродинамического сопротивления котла и как следствие повышение температуры уходящих газов. Внутренние загрязнения (образование накипи) сопровождаются повышением температуры уходящих газов и нарушением механической прочности (разрыв) труб поверхностей нагрева. Чистку котла рекомендуется производить тогда, когда слой накипи становится больше 0,5 мм.

Для уменьшения внутренних загрязнений рекомендуется применение акустических противонакипных устройств.

Очистка котла разделяется на два вида - очистка котла от внутренних отложений (механическая и химическая) и очистка поверхностей нагрева от наружных отложений.

9.18 Очистку от накипи должны проводить специалисты специализированных организаций

9.17.1 При проведении работ по очистке котла от накипи с использованием растворов щелочей и кислот персонал должен быть проинструктирован по обращению с кислотами и щелочами и обеспечен спецодеждой (защитные очки, резиновые сапоги, перчатки, фартуки, специальные костюмы). Должен быть подготовленный человек, умеющий оказать первую помощь при химических ожогах.

9.19 Ремонт котла

Владелец котла должен обеспечить своевременный ремонт котла по утвержденному графику планово-предупредительного ремонта (ППР). Ремонт котла должен выполняться по техническим условиям и технологии, разработанной до начала выполнения работ.

Система ППР включает в себя периодические осмотры, текущий, средний и капитальный (восстановительный) ремонты.

Периодические осмотры в процессе эксплуатации котла производятся ежемесячно: осматриваются фланцевые соединения, наружные поверхности котла, арматура и приборы.

Обнаруженные недостатки, не влияющие на безопасную работу котла, записываются в ремонтный журнал, и устранение их производится по указанию ответственного лица.

Текущий ремонт проводится с целью обеспечения нормальной работы котла, вспомогательного оборудования с номинальными параметрами. Текущий ремонт производится при наработке около 4000 часов, но не реже одного раза в год.

Средний ремонт производится при наработке порядка 16000 часов с целью чистки деталей и устранения обнаруженных дефектов, предусматривает разборку отдельных сборочных единиц для осмотра, замену быстроизнашивающихся деталей и сборочных единиц. Периодичность среднего ремонта 3-4 года.

Капитальный (восстановительный) ремонт проводится с целью замены элементов, работающих под давлением, в случае необходимости замены по результатам проверки их состояния. Периодичность капитального ремонта - 6 лет.

Внеплановый ремонт проводится для устранения последствий аварий, сопровождаемых повреждением деталей, а также вследствие неправильной эксплуатации оборудования, неудовлетворительного качества выполненного планового ремонта и т.д.

Кроме этих видов ремонта. Во время эксплуатации котельного оборудования проводится межремонтное обслуживание, включающее в себя уход за оборудованием. Межремонтное обслуживание не планируется и выполняется постоянно в период работы оборудования.

10. НАЛАДКА РАБОТЫ КОТЛА

10.1 Котел нужно отрегулировать после первой растопки, соответственно качеству применяемого топлива. Количество всасываемого Дымососом воздуха постоянное, и только у котлов больших мощностей можно грубо корректировать его. Регулировка скорости вращения решетки, соответственно качеству топлива, выполняется регулировочным винтом тягового рычага, который изменяет скорость ступенчатого вращения решетки, этим регулируется количество подачи угля в топочное пространство. Целью выполнения регулировок является то, что топливо данного качества сжигалось с наиболее высоким КПД, чтобы получить требуемую мощность. Самым простым измеряемым параметром является температура дымовых газов, уходящих из котла, образовавшихся конечным продуктом сложного горения и теплоотдачи. Она дает исчерпывающую информацию о процессах, происходящих в котле и о его техническом состоянии.

10.2 Ступенчатое движение решетки (скорость вращения) соответствующая, если в процессе горения на решетке шлак полностью выгорает и при осаждении не содержит накаливаемых частиц, или очень мало. **Крайне важно контролировать температуру выходящих продуктов сгорания топлива: Горение является чистым, если уходящие из дымовой трубы дымовые газы чуть видимы (труба не дымит). Если температура дымовых газов:**

1. более, чем 200- 220 °С:

- котел закопчен, необходимо очистить;
- неправильно отрегулирована скорость вращения решетки, слишком большая дозировка угля;

2. менее, чем 120 °С:

- слишком малая дозировка топлива, необходимо увеличить скорость вращения решетки;
- топливо низкого качества, уголь каменистый;
- негерметичны уплотнительные соединения;
- размеры гранул больше требуемых 5-50 мм;
- в воронке слишком много отложений, необходимо очистить;
- дымовая труба засорена, котел закопился, вследствие чего Дымосос не может всасывать достаточное количество воздуха; котел, Дымосос и дымовую трубу необходимо очистить;
- большая перегрузка котла, что может привести к преждевременному повреждению котла за короткое время;
- из-за помех в управлении или циркуляции, котел включается только на короткие промежутки времени (на 3-5 минут);

10.3 Порядок регулировки при помощи термометра дымовых газов



1. Регулировочный винт тяговых рычагов шагового устройства установите на отметку 4 по цифровой шкале от "0" до "8" и после растопки, включите котел в рабочий режим на один час.
2. Если температура дымовых газов уже не повышается, проведите анализ наблюдений на основании описанного в п. 1-2 раздела 10.2.
3. Если температура дымовых газов ниже 120°C, регулировочным винтом увеличить ступенчатость на 1/2 деления шкалы. После каждой выполненной регулировки, прежде чем измерить температуру дымовых газов, котел должен работать 15-20 минут.



ВНИМАНИЕ! Величину шага можно увеличивать до такой степени, при которой топливо на решетке еще может сгореть.

Если в зольник осаждается уголь в накаливаемом состоянии, регулировкой уменьшить величину шага до прекращения осадения накаливаемых частиц. Если шаг отрегулирован на слишком большую величину, горящее топливо из воронки в чрезмерном количестве просыпается в топочную камеру и огонь гаснет.

4. Если описанным в предыдущем пункте способом регулировки температура дымовых газов достигла 130-220°C и горящее топливо из воронки не осаждается в зольник, кроме того, уходящие из дымовой трубы дымовые газы мало заметного цвета (труба не дымит), регулировка считается завершенной. При дымлении дымовой трубы необходимо уменьшить ступенчатость Привода решетки на деление. Ни в коем случае не путать дымообразование с паром белого цвета в зимнем периоде!
5. Если после вышеописанной регулировки температура дымовых газов не достигает 130°C это означает, что качество угля, или нагрузка котла не оптимальны или имеются другие неполадки в работе котла.

10.4 Приведенная здесь регулировка температуры дымовых газов в пределах 130-220°C в большинстве случаев дает желаемую мощность в сочетании с экологически чистой и бездымной эксплуатацией. Если на основании выше приведенной регулировки не удастся достичь желаемого результата, обратитесь за помощью к Изготовителю или к уполномоченной им сервисной службе. Если при оптимальном CO_2 , температуре дымовых газов 130-220°C и чистом котле, предписанная температура воды в обратке продолжительное время не достигается, то вероятнее всего, что отопительная система неправильно рассчитана, или нагрузка запределельная.

10.5 Для лучшего качества сгорания необходимо отрегулировать вторичный воздух.

10.6 Не допускайте распространения очага пламени на колосниковой решетке более 10-20 см по ходу вращения. Этот размер выдержать, отрегулировав соответствующую скорость вращения для котлов мощностью 40 – 400 кВт регулировочным болтом (см. пункт 10.1, 10.2); для котлов мощностью 600 – 1000 кВт ручкой частотного преобразователя привода колосника.

11. ВЕРОЯТНЫЕ НЕИСПРАВНОСТИ И СПОСОБЫ ИХ УСТРАНЕНИЯ

НЕИСПРАВНОСТЬ	ПРИЧИНА	УСТРАНЕНИЕ
11.1 Не горит лампа сетевого выключателя, Дымосос и привод не включаются	1. Нет контакта на штепсельной вилке или перерыв в электроснабжении	Проверить электрические соединения и электросеть
	2. Выключился предохранитель блока управления	Включить предохранитель. При повторном выключении, что указывает на более серьезную электрическую неисправность вызвать специалиста.
11.2 Несмотря на показание сигнальной лампы переключателя управления, Дымосос и шаговый двигатель не включаются, или Дымосос не отключается или не включается	1. Ослаблен контакт в блоке управления или оборван провод.	Найти оборванный провод или проверить контакты.
	2. Неисправны электронное устройство, термостаты или электродвигатели.	Проверить двигатели, неисправные термостаты, электронное устройство заменить.
11.3 Блок управления нормально работает (горит сигнальная лампа рабочего режима), но решетка не двигается.	1. Механизм решетки застопорился от постороннего материала (камень, железо, древесина), возможно деформировался.	Проверить свободное движение решетки. Воронку освободить от постороннего материала, если такого нет, решетку установить на 2 мм ниже. Заменить шестеренку мотор – редуктора для котлов 40 – 400 кВт (в случае срезания зуба(ев). Заменить предохранительный палец муфты (см. рис.3).
	2. Механизм решетки застопорился от постороннего материала (камень, железо, древесина) и срезал палец муфты (для котлов 600-1000кВт).	
11.4 Мощность котла недостаточна.	1. Неправильно отрегулирована дозировка топлива.	Отрегулировать подачу топлива
	2. Котел закоптился.	Очистить.
	3. От отложений сузился проход воронки.	Очистить соответственно описанному в п. 9.3.
	4. Отложения препятствуют Дымососу всасывать необходимое количество воздуха.	Очистить Дымосос, котел и дымовую трубу.
	5. Несоответствующее качество топлива, или очень низкая его теплотворная способность, или содержит слишком много угольной пыли, или гранулы больше, чем 5-50 мм	Обеспечить топливо соответствующего качества
	6. Плохо закрываются дверки и люки котла, трещина в дымоотводной трубе.	Проверить уплотнения, дымовую трубку, исправить, при необходимости заменить.
	7. Отбор тепла превышает мощность котла, неправильная проектировка или установка отопительной системы, или присоединен новый потребитель.	Уменьшить отбор тепла, требуется котел большей мощности, при необходимости, заменить используемое несоответствующее топливо на лучшее.
	8. Дымосос вращается в неправильном направлении.	Переключить в правильное направление.
11.5 Отключился предохранительный термостат.	1. Не работает циркуляционный насос, вода не циркулирует.	Насос исправить, заменить или включить.
	2. Закрыта входная и выходная арматура	Открыть арматуру см. п. 8.23
	3. Неправильно рассчитаны размеры отопительной системы.	Переделать отопительную систему под руководством специалиста.

	4. Неисправен предохранительный термостат.	Заменить.
11.6 Гаснет огонь.	1. Топливо мокрое, смешанное с грязью или снегом, прилипает к стенкам загрузочного бункера и не падает на решетку.	Удалить мокрое топливо из загрузочного бункера и загрузить сухим топливом, хранить топливо в сухом месте.
	2. Отложения у воронки очень велики, что препятствует проходу топлива к решетке.	Очистить воронку
11.7 Накалывание и горение топлива в загрузочном бункере.	1. Крышка бункера не герметична.	Удалить материал, препятствующий герметизации (кусоч топлива). Проверить герметизацию крышки.
	2. Ручеек от обечайки в уплотнителе крышки бункера прерывается.	Проверить, уплотнитель, при необходимости заменить.
	3. Не плотное прилегание крышки бункера из-за поперечного (продольного) смещения).	Вернуть крышку в среднее положение, убрав поперечное смещение в открытом состоянии, продольное при закрытой крышке.
	4. Повредилось уплотнение из асбестового шнура между загрузочным бункером и корпусом котла, или возникла трещина, пробоина в бункере вследствие коррозии.	Заменить уплотнение, трещину бункера заварить.
11.8 Котел при работе на средних температурах сильно шумит, постреливает.	1. Неправильная циркуляция воды или нагрузка котла мала.	Проверить отопительную систему и насос. Установить более мощный циркуляционный насос и буферную емкость. Возможно, промежуточный теплообменник неправильно рассчитан.
	2. Образование отложений накипи в котле.	Консультироваться со специалистом о возможностях удаления накипи. В случае применения большой буферной емкости и частого слива воды необходимо использовать средства для обработки воды, чтобы избежать накипи.
11.9 Наблюдается раздув боковых стенок котла.	1. Слишком высокое рабочее давление воды, забивание предохранительного клапана, или заморозился расширительный бачок и закупорился. Гарантийным обязательствам не подлежит!	Немедленно отключить котел и проверить предохранительные приборы.
11.10 Утечка воды из котла (капает).	1. Если котел новый, из-за слишком высокого рабочего давления воды или дефекта материала образовалась трещина.	Произвести ремонт.
	2. Корродирование котла, что является естественным процессом старения, интенсивность образования коррозии зависит от правильности выполнения указаний по обслуживанию котла потребителем. Гарантийным обязательствам не подлежит!	Произвести ремонт.
	3. Из-за неправильного обслуживания, в котле образовалась накипь, вследствие перегрева в топочной камере образовались трещины. Гарантийным обязательствам не подлежит!	Произвести ремонт.
	4. Во время растопки нового котла на поверхностях чистого и холодного котла,	Естественный процесс, неисправностью не является. В

	интенсивно конденсируется водяной пар, образовавшийся в процессе горения, и собирается под теплообменником.	процессе нагревания котла и накопления копоти данное явление прекращается.
11.11 В котле наблюдается отложение мокрой селитры.	1. Котел работает на слишком низких температурах, коррозия приводит к преждевременному повреждению котла.	Соответственно описаниям проверить регулировку котла, отопительную систему, качество топлива, при необходимости, вовремя обратится к сервисной службе!
11.12 Температура дымовых газов превышает 250°C.	1. Турбуляторы дымовых газов неправильно поставлены обратно в трубы теплообменника, или они отсутствуют.	Дымосос котла и дымовая труба перегружаются и выходят из строя, много пыли проходит в дымовую трубу. Положить на место турбуляторы.
	2. Очистить и отрегулировать котел.	Раздел 9

12. УПАКОВКА И КОНСЕРВАЦИЯ

12.1 Упаковка блоков котлов, отдельных сборочных единиц и деталей на период транспортирования и хранения должна производиться в соответствии с ГОСТ 23170.

Упаковка котлов при поставке на экспорт должна соответствовать требованиям единого технического руководства «Упаковка для экспортных грузов», условиям (контракта) договора.

12.2 Блоки котлов допускается транспортировать без наружной упаковки, согласно ГОСТ 23170, категория упаковки КУ-0. Остальные части котлов должны быть упакованы в плотные ящики по ГОСТ 10198 (при поставке на экспорт - по ГОСТ 24634) и закреплены в них.

12.3 При поставке котлов в районы Крайнего Севера и труднодоступные районы упаковка деталей и сборочных единиц должна производиться в соответствии с требованиями ГОСТ 15846 в плотные ящики по ГОСТ 10198.

12.4 Подготовка и покрытие наружных поверхностей сборочных единиц и деталей котлов должны производиться в соответствии с РД 24.982.101.

Противокоррозионные лакокрасочные покрытия на период транспортирования и хранения должны удовлетворять требованиям условий эксплуатации: У1 - для поставки в районы с умеренным климатом; Т1 - для поставок в районы с тропическим климатом. Внешний вид окрашенных поверхностей должен соответствовать VII классу по ГОСТ 9.032.

12.5 Неокрашенные, механически обработанные наружные поверхности блоков котлов должны подвергаться временной противокоррозионной защите по варианту ВЗ-4 ГОСТ 9.014.

Внутренние поверхности блоков котлов и внутренние поверхности комплектующих деталей (труб, колен) временной противокоррозионной защите не подвергаются, вариант защиты ВЗ+0 ГОСТ 9.014.

Внутренняя упаковка блоков котлов должна выполняться по варианту ВУ-9 ГОСТ 9.014. отверстия, сообщающие внутренние полости блоков котлов с атмосферой, должны быть плотно закрыты заглушками (пробками, колпачками).

12.6 Срок действия наружного противокоррозионного покрытия временной противокоррозионной защиты: для внутриреспубликанских поставок - не менее 1 года; для поставок на экспорт:
- в районы с умеренным климатом - не менее 2 лет;
- в районы с тропическим климатом - не менее 3 лет.

12.7 Техническая и товаросопроводительная документация должна быть завернута в водонепроницаемую, гладкую бумагу марки ДБ по ГОСТ 8828.

Упаковочный лист укладывается в ящик вместе с мелкими сборочными единицами и деталями, схема строповки в трубку, приваренную на фронте блока котла.

При поставке на экспорт техническая и товаросопроводительная документация упаковывается в соответствии с требованиями ГОСТ 23170 и «Положения о порядке составления, оформления и рассылки технической и товаросопроводительной документации на товары для экспорта».

13. МОНТАЖ И ПОДГОТОВКА К РАБОТЕ

13.1 Указания по монтажу и эксплуатации

13.1.1 Монтаж, эксплуатация и техническое обслуживание котла должно осуществляться в соответствии с «Руководством по эксплуатации» предприятия-изготовителя, ГОСТ 27303.

13.1.2 Монтаж котла должен производиться заказчиком или специализированными организациями, имеющими лицензию (разрешение) на право производства этих работ.

13.1.3 По окончании монтажа котёл должен быть предъявлен для технического освидетельствования. Техническое освидетельствование котла должно проводить лицо, ответственное за исправное состояние и безопасную эксплуатацию котла. Техническое освидетельствование состоит из наружного, внутреннего осмотров и гидравлического испытания.

13.2 Монтаж

13.2.1 К монтажу котельного оборудования и трубопроводов котельной приступают при соответствующей готовности объекта.

Устанавливается следующий минимум строительных работ, которые должны быть закончены к началу монтажа:

- выполнены фундаменты (с отверстиями для установки фундаментных болтов) под оборудование и приборы;
- оставлены (в необходимых случаях) монтажные проемы в стенах здания для подачи оборудования;
- выполнены перекрытия, стены и перегородки, на которых монтируют оборудование и трубопроводы;
- оставлены отверстия в фундаментах, стенах, перекрытиях и перегородках зданий для прокладки трубопроводов;
- проложены временные электросети для питания электроинструмента, трансформаторов и освещения; обеспечен доступ ко всем местам производства монтажных работ.

Кроме того, из котельного помещения должен быть полностью удален строительный мусор.

При приемке котельной под монтажные работы необходимо сверить с проектом габариты котельной, расположение окон, дверей и ворот. Кроме того, необходимо проверить размеры и правильность расположения фундаментов под котлы, насосы и прочее оборудование. Если котлы должны быть поданы в котельную через монтажные проемы в стенах, то следует проверить, достаточны ли размеры этих проемов.

13.2.2 Обвязку котла следует производить в соответствии с рекомендуемой принципиальной гидравлической схемой (рис.4) и проектом котельной.



Рис.4 Принципиальная гидравлическая схема (рекомендуемая)

1 - отопительный котёл; 2 - отопительное кольцо; 3 - циркуляционный насос отопительного кольца; 4- циркуляционный насос котла; 5 - теплообменник; 6 - грязевик.

13.2.4 К монтажу трубопроводов котельной предъявляют следующие требования:

- должны быть соблюдены уклоны, предусмотренные проектом, а на прямолинейных участках трубопроводов не следует допускать кривизны и изломов;
- установка задвижек, пробковых проходных кранов или вентилях шпинделем вниз не допускается;
- арматура, устанавливаемая на трубопроводах, не должна находиться в толще стен или других строительных конструкций;
- разборные соединения на трубопроводах (сгоны, фланцы, соединительные гайки) следует предусматривать в местах установки арматуры и там, где это необходимо по условиям сборки трубопроводов;
- трубопроводы должны быть прочно закреплены на строительных конструкциях здания или плотно лежать на опорах, а сварные стыки трубопроводов не допускается располагать на опорах. Конструкции подвесок, креплений и подвижных опор для трубопроводов должны допускать свободное перемещение труб под влиянием изменения температуры;
- уклоны трубопроводов должны быть направлены в сторону спуска воды, а подъемы водоводов отопления - в сторону удаления воздуха, если в проекте нет иных указаний;
- в задвижках, вентилях и кранах не должно быть утечек воды через сальники; просачивание воды через запирающие части арматуры при полном закрытии не допускать;
- расстояние от наружной поверхности изолированной трубы до стен, колонн, оборудования и т.п. устанавливается с учетом возможного смещения труб от теплового удлинения, а также условий монтажа, ремонта и обслуживания и не должно быть менее 25 мм;
- соединения трубопроводов котельной не должны располагаться в стенах, перегородках, перекрытиях и других строительных конструкциях. Разборные соединения трубопроводов (фланцы, сгоны и соединительные гайки) должны быть расположены в местах, доступных для осмотра и ремонта;
- трубопроводы, транспортирующие среду с температурой 40-

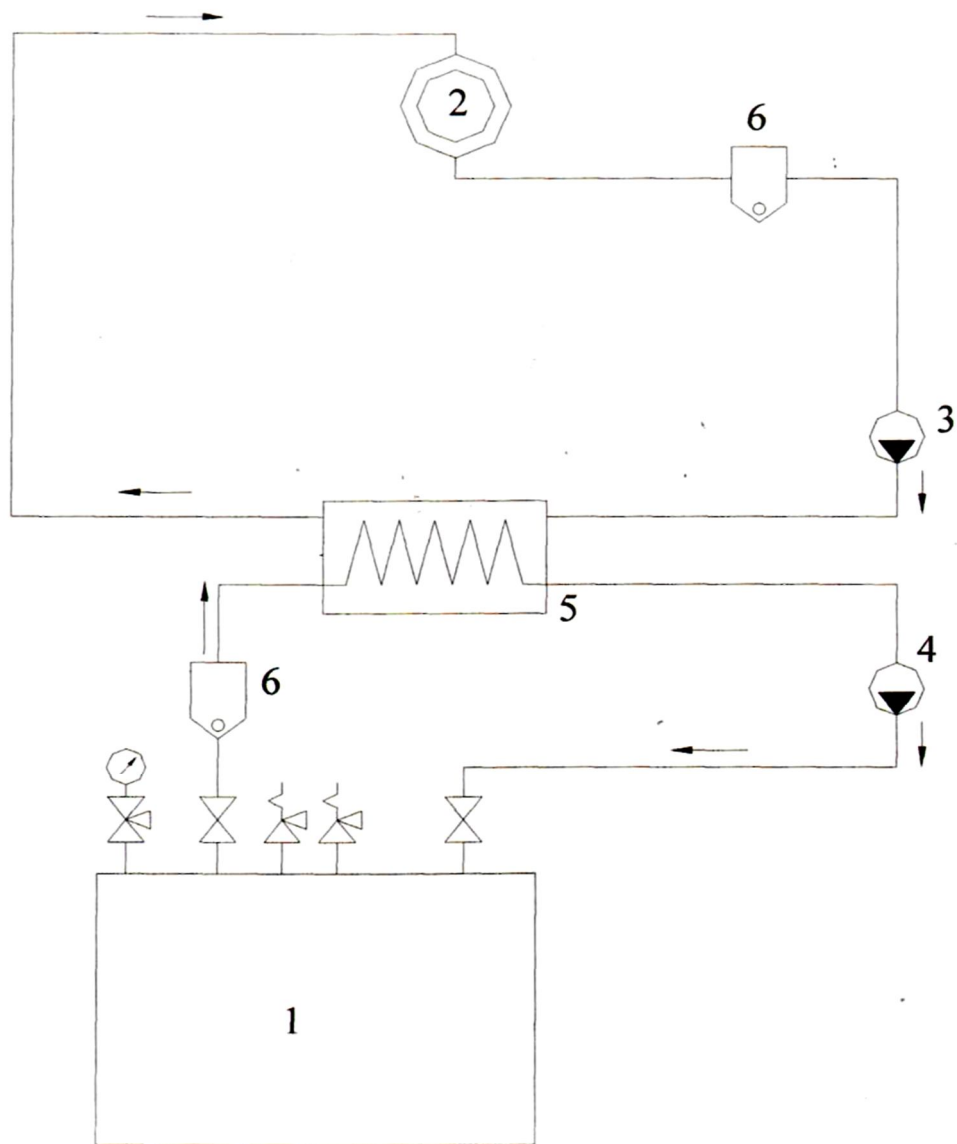
100°C (трубопроводы отопления, горячего водоснабжения, конденсатопроводы и др.), в местах пересечения, их с перекрытиями, внутренними стенами и перегородками, а также трубопроводы с температурой более 100°C при пересечении ими несгораемых конструкций следует заключать в гильзы, обеспечивающие свободное перемещение труб при изменении температуры теплоносителя. Края гильз должны быть расположены заподлицо с поверхностями стен, перегородок, потолков и выступать выше отметки чистого пола на 20-30 мм.

13.2.5 Котёл устанавливается на подготовленный горизонтальный фундамент или пол с толщиной бетонной основы не менее 100 мм в несгораемом отдельном помещении или пристройке с непосредственным выходом наружу (котельной) высотой, от пола до конструктивных нижних элементов перекрытия, достаточной для удобства монтажа котла. Температура воздуха в помещении, где установлен котёл, должна быть не ниже 5°C и относительная влажность - до 70% (при 20°C).

13.2.6 Перед монтажом необходимо произвести расконсервацию котла промыванием горячей водой с последующей сушкой.

13.2.7 Для вмещения избытка воды при температурном расширении система отопления должна оборудоваться расширительным баком, от правильного подсоединения которого зависит нормальная работа отопления. Объем бака должен составлять 4,5% от общего объема системы теплоснабжения. Открытый расширительный бак разместить выше верхней точки системы отопления, снабдить плотно закрывающейся крышкой, оборудовать переливной, контрольной, циркуляционной и расширительной трубами. Бак и трубы необходимо утеплить. Закрытый расширительный бак (экспанзомат) устанавливается в соответствии с проектом котельной перед циркуляционным насосом.

13.2.8 Предохранительные клапаны устанавливаются согласно проекту и "Инструкции по монтажу и эксплуатации предохранительного клапана".

13.2.9 Дренажный вентиль соединяется с системой канализации.

13.2.10 Трубопроводы котельной, запорная арматура и КИП устанавливаются и соединяются в соответствии с монтажной схемой котельной.

13.2.11 Высота дымовой трубы определяется проектным решением. Секции стальной дымовой трубы изготовляют из толстолистовой стали толщиной до 6 мм и соединяются на фланцах или на сварке.

Между дымовой трубой и дымососом собирается газоход (исходя из планировки котельной). Фланцевые соединения газохода уплотняются асбестовым шнуром. На собранную дымовую трубу устанавливается искрогаситель. **В связи с тем, что температура уходящих газов низкая, дымовую трубу необходимо утеплить во избежание отпотевания газохода, а в месте прохода дымовой трубы через перекрытие помещения и кровлю котельной установить несгораемую заделку.**

13.2.12 Электромонтаж и заземление котла выполните согласно ПУЭ.

14. ПОРЯДОК РАБОТЫ

14.1 Перед началом работы необходимо убедиться:

- в исправности действия предохранительных клапанов, манометров, арматуры, дымовых заслонок, а также наличие естественной тяги;
- в наличии противопожарного инвентаря;
- в отсутствии течи воды в соединениях арматуры и фланцевых соединениях;
- в исправности заземления, закрытом положении дверки пульта защитной автоматики и управления, наличии защитных кожухов;
- в исправности дымовой трубы, искрогасителя, наличии теплоизоляции между трубой и перекрытием;
- в наличии воды в котле и системе;
- в отсутствии захламления рабочей зоны.

Запрещается пуск в работу и эксплуатация котла с неисправной арматурой, питательными приборами, автоматикой безопасности и средствами аварийной защиты и сигнализации.

15. ВЫВОД КОТЛА ИЗ ЭКСПЛУАТАЦИИ

При выводе котла из эксплуатации на длительное время необходимо для предотвращения коррозии произвести тщательную очистку топki, трубчатого теплообменника и газоходов. Поверхности нагрева подлежат консервации. При использовании обычных консервирующих средств (силикагель, негашеная известь...) необходимо соблюдать указания фирм-изготовителей по их применению.

Перед остановкой котла на консервацию сухим способом все внутренние поверхности тщательно очистить от отложений.

Котёл надёжно отключить от всех трубопроводов заглушками.

Сушку внутренних поверхностей котла проводить пропуском через него горячего воздуха.

Консервация мокрым способом состоит в поддержании в системе рабочего давления теплоносителя (воды).

16. ПРАВИЛА ПРИЕМКИ И ХРАНЕНИЯ

16.1 Приемку котла покупатель должен производить согласно технической и товаросопроводительной документации предприятия-изготовителя.

Ответственность за организацию приемки и сохранность котла несет заказчик или организация, ведущая складское хозяйство.

При приемке котла и комплектующего его оборудования следует провести осмотр наружных частей котла и целостность упаковочной тары.

Поверхности узлов, фланцев и других частей не должны иметь вмятин, забоин и других дефектов.

16.2 Хранение котла является частью технического обслуживания. Правильное хранение обеспечивает сохранность котла, предупреждает разрушения и повреждения его, способствует сокращению затрат на техническое обслуживание и ремонт. Котёл и составляющие его части должны храниться в закрытых помещениях. При отсутствии помещения допускается хранение блока котла под навесом на подкладках. Арматура, крепежные изделия и приборы КИПиА должны храниться в закрытом помещении.

16.3 При постановке на кратковременное хранение (до 6 суток):

- проведите техническое обслуживание;
- обесточьте силовую линию;
- при хранении котла в отапливаемом помещении заполните его водой до предохранительных клапанов;
- при хранении котла в не отапливаемом помещении в холодное время года слейте воду из котла, для этого откройте сливной вентиль котла и сифонную трубку манометра; после слива воды пробки заверните.

16.4 При постановке на длительное хранение (свыше 2-х месяцев):

- проведите операции СТО;
- поврежденные поверхности зачистите, обезжирьте и окрасьте;
- обесточьте силовую линию путём отсоединения концов кабеля от общего распределительного щита или снятия, в нем соответствующих предохранителей; закройте помещение на замок.

16.5 Условия хранения котла должны соответствовать ГОСТ 7751-85 и

гарантировать полную сохранность товарного вида.

17. ТАРА И УПАКОВКА. ТРАНСПОРТИРОВАНИЕ.

17.1 Упаковка котла производится согласно упаковочной ведомости, находящейся вместе с прилагаемой эксплуатационной документацией, запасными частями и инструментом.

17.2 Пульт защитной автоматики и управления, приборы, электродвигатель, должны быть обернуты полиэтиленовой пленкой.

Кроме этого, пульт защитной автоматики и управления должен быть закрыт защитным коробом, стекла приборов под пленкой закрыты накладками из плотного материала.

17.3 Перед упаковкой все отверстия и присоединительные штуцеры должны быть закрыты заглушками.

17.4 Запасные части, и инструмент заворачиваются в водонепроницаемую бумагу и укладываются в топку котла.

17.5 При погрузке, выгрузке, установке, т. е. при любом перемещении, котёл следует правильно стропить и опускать его только на ровную площадку. Котёл может транспортироваться любым видом транспорта, но выбранный способ транспортировки не должен вызывать неисправность котла.

17.6 Котёл транспортируют транспортом всех видов в соответствии с правилами перевозки грузов, действующими на транспорте данного вида.

17.7 Транспортирование по железной дороге - в открытых вагонах повагонными или мелкими отправлениями.

17.8 Размещение и крепление грузов в транспортных средствах, перевозимых по железной дороге, должно соответствовать ГОСТ 22235, Правилам перевозок грузов и техническим условиям погрузки и крепления грузов, утвержденным МПС РФ.

17.9 Транспортирование котла в части воздействия климатических факторов - по группе Ж1 ГОСТ 15150, в части механических - по группе С ГОСТ 23170.

17.10 При поставке на экспорт способ транспортирования определяется контрактом (договором).

18. ПАСПОРТ

котла _____ отопительного водогрейного «ПРОМЕТЕЙ» Автомат _____

Регистрационный № _____

При передаче котла другому владельцу вместе с котлом передается настоящий формуляр

18.1 СВЕДЕНИЯ ОБ ИЗГОТОВЛЕНИИ

Котел изготовлен ООО «СИБЭНЕРГОТЕРМ» 630025, Россия, г. Новосибирск, ул.Бердское шоссе, 61 тел. (383) 334-08-00, 334-08-11

18.1.1 Общие сведения

год, месяц изготовления _____

заводской номер _____

тип (модель) КВр, КВм _____

назначение предназначен для нагревания воды, находящейся под давлением выше атмосферного и используемой в качестве теплоносителя вне самого устройства

вид топлива сухой бурый уголь (5-50мм) 3000-5000 ккал/кг _____

расчетные параметры	мощность								
	40	80	140	180	300	400	600	800	1000
температура воды, °С					95				
теплопроизводительность, кВт	5-40	15-80	20-140	30-180	80-300	120-400	160-600	200-800	250-1000
поверхность нагрева, м ²									
котла водогрейного	4	8	14	18	28	35,6	46	56	72
Объем водогрейного котла, м ³	0,25	0,35	0,54	0,6	0,8	0,95	1,8	2,24	3,2

18.2 КОМПЛЕКТ ПОСТАВКИ

Наименование	Мощность									Кол-во.	Тип (ТХ*)
	40	80	140	180	300	400	600	800	1000		
Котел										1	
Двигатель шаговый										1	
Бункер										1	
Зольник										1	
Дымосос										1**	
Блок управления										1	
Термометр										1	
Термометр дымовых газов										1	
Совок										1	
Дополнительное оборудование**											
Запорная арматура										1**	
Гребенка безопасности										1**	
Предохранительный клапан										1**	
Вибратор бункера										1**	
Частотный преобразователь (ПЧ)										1**	
Насос внутрикотлового контура с блоком управления										1**	
Бункер увеличенный										1**	
Дымосос с частотным преобразователем										1**	
Блок управления котлом 600-1000 кВт										1**	
Паспорт котла										1	
Руководство по эксплуатации											
Сертификат котла										1	
Паспорт дымососа										1	
Паспорт (сертификат) на дополнительное оборудование										1	

* Для предохранительных клапанов - площадь сечения, мм²; для указателей уровня воды - место установки; для аппаратуры измерения, управления, сигнализации и автоматической защиты - тип (марка), ГОСТ или ТУ.

** Наименование (количество) поставляется по согласованию с производителем

18.2.1 Данные об аппаратуре для измерения, управления сигнализации, регулирования и автоматической защиты*

Наименование	Количество	Тип (марка) ГОСТ или ТУ
Термостат ограничительный	1	IMIT STB 90/110°C Type LS1 7035 DIN TR/STB1211
Термостат	1	IMIT TR 0/90°C Type TR2 9335 DIN TR/STB1211
Термометр капиллярный показывающий 120°C	1	CEWAL 04/15-L
Термометр 350°C	1	БТ-31 ТУ 4211-001-4719015564-2008
Реле времени	1	РВЦ-1М ТУ3425-007-31928807-2014
Контактор модульный	1	ИЭК КМ25-40
Автоматический выключатель	2	ИЭК ВА 47-29ТУ 2000 АГИЕ.641.235.003

* Заполняется предприятием-изготовителем котла при поставке аппаратуры совместно с котлом. В других случаях заполняется владельцем котла.

18.3 СВИДЕТЕЛЬСТВО О ПРИЕМКЕ

Котел _____

(наименование, обозначение)

заводской номер _____ изготовлен в соответствии с требованиями Правил устройства и безопасной эксплуатации паровых, котлов с давлением пара не более 0,07 МПа (0,7 кгс/см²), водогрейных котлов и водоподогревателей с температурой нагрева воды не выше 388 К (115 °С)

_____ (№ ГОСТ, ОСТ, ТУ)

и признан годным к эксплуатации.

Главный инженер

предприятия-изготовителя _____

Начальник ОТК

« _____ » _____ 201 ____ г. _____

(подпись, фамилия, печать)

18.4 СВЕДЕНИЯ ОБ УСТАНОВКЕ

18.4.1 Сведения о местонахождении котла

Наименование предприятия и его адрес	Местонахождение котла (адрес котельной)	Дата установки

18.4.2 Сведения об установленной арматуре

Наименование	Количество	ГОСТ, ТУ (марка)	Условный проход, мм	Условное давление, МПа (кгс/см ²)	Место установки

18.4.3 Сведения о питательных устройствах

Наименование	Тип	Количество	Параметры	Тип привода (паровой, электрич.)	Номинальная подача м ³ /ч	Напор, МПа (кгс/см ²)

18.4.4 Сведения о водоподготовительном оборудовании

Наименование	Количество	Техническая характеристика*

* Фильтры Na, H - катионитовые - производительность; деаэраторы - тип, производительность; магнитные фильтры - тип, производительность; декарбонизаторы - тип, производительность.

18.4.5 Сведения о ремонте котла и замене элементов, работающих под давлением

Дата	Сведения о ремонте и замене	Подпись отв. лица

18.4.6 Лицо, ответственное за исправное состояние и техническую эксплуатацию

Номер и дата приказа о назначении	Должность, фамилия, имя, отчество	Дата проверки знаний Правил	Подпись

18.4.7 Сведения об освидетельствованиях

Дата	Результаты освидетельствования	Срок следующего освидетельствования	Подпись ответств. лица

18.5 ГАРАНТИЙНЫЕ ОБЯЗАТЕЛЬСТВА

Автоматические, работающие на твердом топливе котлы по ГОСТ 20548-87 поставляются с гарантийными обязательствами. Срок гарантийных обязательств, предоставляемый Изготовителем, составляет 12 месяцев.

Гарантийные обязательства прекращаются при невыполнении инструкций по обслуживанию

Гарантийные обязательства на оборудование прекращаются и в нижеприведенных случаях:

- если давление сетевой воды выше допустимого;
- если применяется топливо не предписанного качества;
- если котел поврежден в результате эксплуатации не по назначению;
- в случае непрофессионального ввода в эксплуатацию;
- если котел поврежден в результате непрофессионального обслуживания;
- если была осуществлена неправильная установка теплообменной системы;
- если в конструкцию котла (зольника, бункера, теплообменной части, механизмы управления) внесены изменения без согласия Изготовителя или посторонним лицом;
- если повреждение возникло в результате внешних насильственных действий;
- если осуществлялось неправильное хранение;
- если повреждение возникло в результате стихийного бедствия, или в случае иных причин, независимых от Изготовителя.

Гарантийные обязательства теряют силу в случае экспериментирования и эксплуатации котла на топливах отличных от угля! За повреждения, возникшие в результате этого, Изготовитель ответственность не несет.

О неполадках оборудования извещать Изготовителя или уполномоченную им сервисную службу.

При заявке неполадки, пожалуйста, укажите заводской номер и дату покупки оборудования, обстоятельства неполадок.

С условиями гарантии ознакомлен

_____ / _____ /

18.6 ТАЛОН НА ГАРАНТИЙНЫЙ РЕМОНТ КОТЛА № _____

Отопительный котел «ПРОМЕТЕЙ» Автомат _____ заводской № _____
установлен в г _____ по ул. _____

в доме № _____ кв. _____

Претензии по работе котла (заполняется клиентом)

Выполненные работы (заполняется представителем сервисной службы)

Замененные узлы и детали (заполняется представителем сервисной службы):

Замечания по котельной (заполняется представителем сервисной службы)

Дата гарантийного ремонта котла « _____ » _____ 20__ г.

Претензий по ремонту не имею

_____ / _____
подпись ФИО клиента

_____ / _____
подпись ФИО техника

18.7 СВЕДЕНИЯ О ПРОДАЖЕ (заполняется торговой организацией)

Отопительный котел «ПРОМЕТЕЙ» Автомат _____ № _____
заводской номер

Дата выпуска « _____ » _____ 20__

Продан _____
наименование предприятия торговли

Дата продажи « _____ » _____ 20__

Следов повреждения не выявлено, котел признан годным к эксплуатации.

Подпись продавца: _____

Подпись покупателя: _____

МП

18.8 АКТ ПУСКО-НАЛАДОЧНЫХ РАБОТ

Отопительный котел «ПРОМЕТЕЙ» Автомат _____ заводской № _____
установлен в г. _____ по ул. _____

в доме № _____ кв. _____ и пущен в эксплуатацию представителем сервисной службы

наименование организации

Замечания по монтажу котла (заполняется представителем сервисной службы):

С замечаниями ознакомлен _____ / _____
подпись / ФИО клиента

ВНИМАНИЕ! Замечания сервисного техника должны быть устранены в 3-х дневный срок, в случае невыполнения данного условия **гарантия на котел не распространяется.**

Пуско-наладочные работы проведены « _____ » _____ 20__ г.

МП

замечаний по монтажу котла нет _____ / _____
подпись / ФИО техника

Эскизы котлов с габаритными и присоединительными размерами

ПРОМЕТЕЙ Автомат АВТ-40

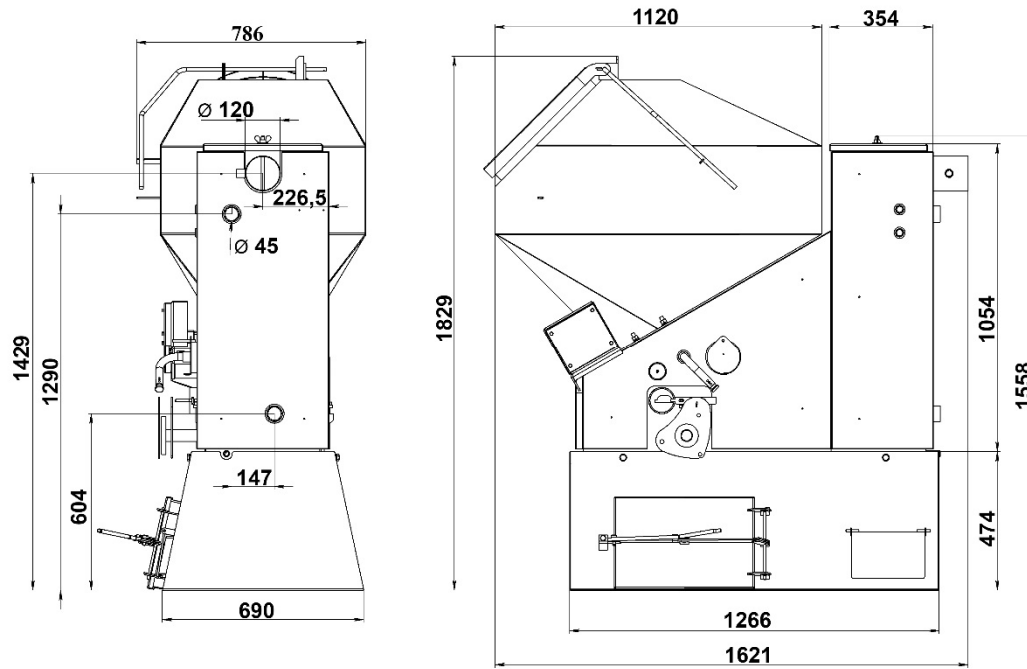

ПРОМЕТЕЙ Автомат АВТ-80

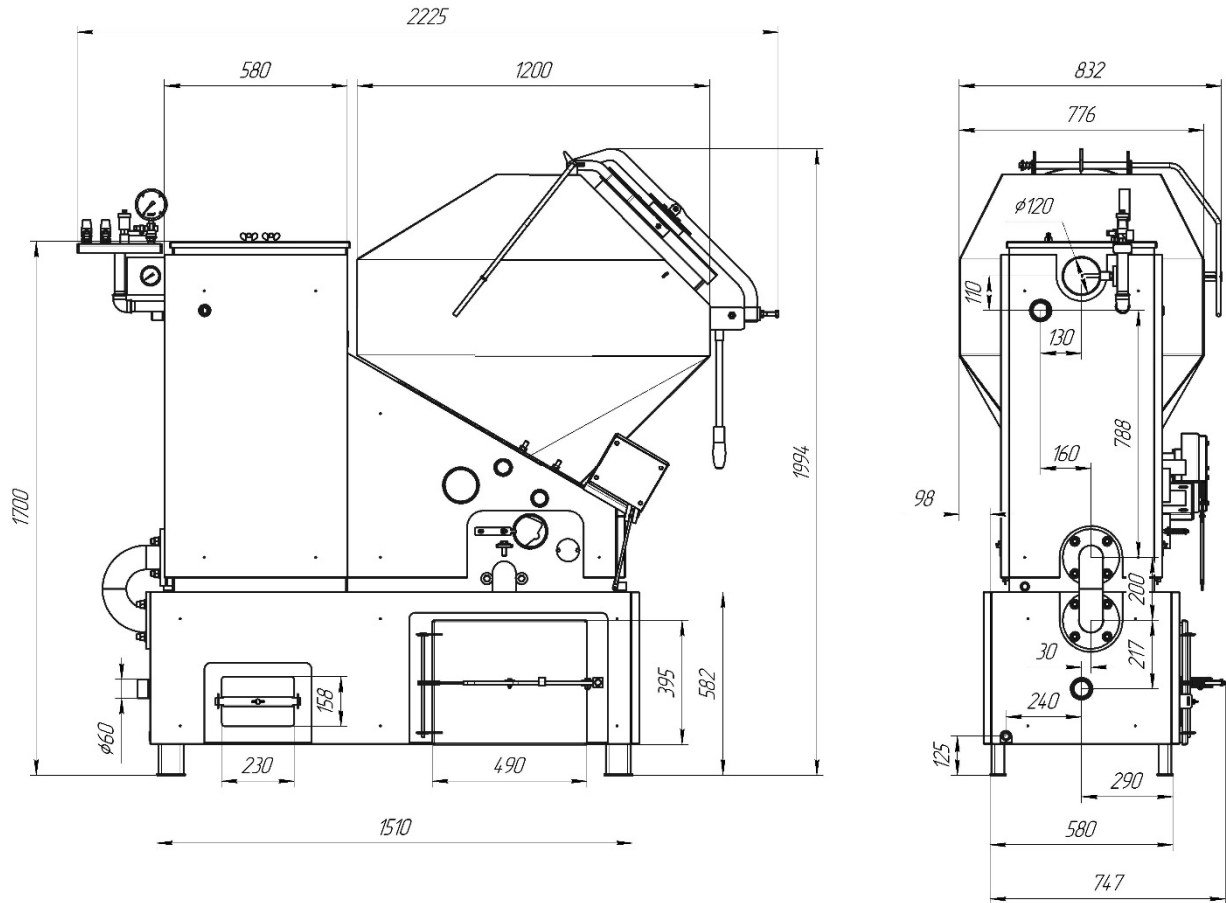

ПРОМЕТЕЙ Автомат АВТ-140

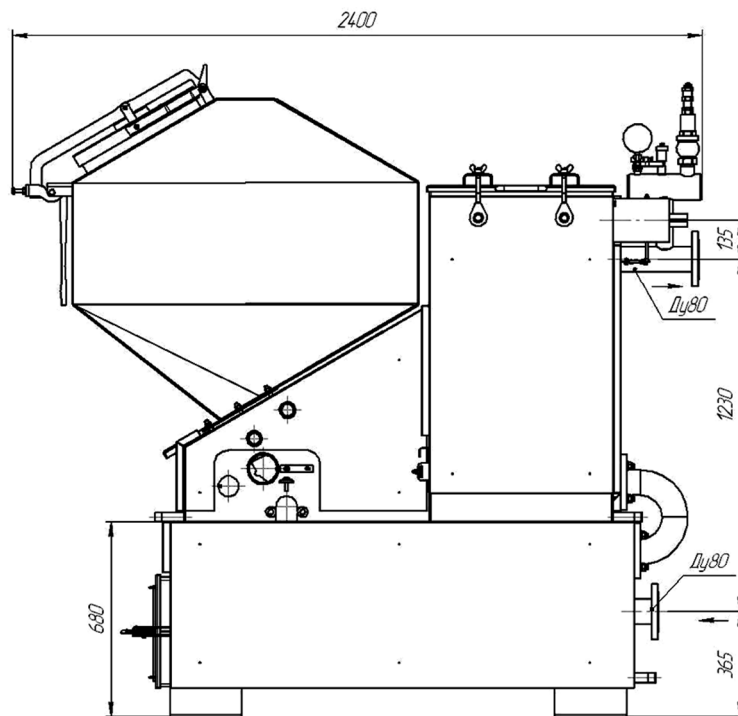
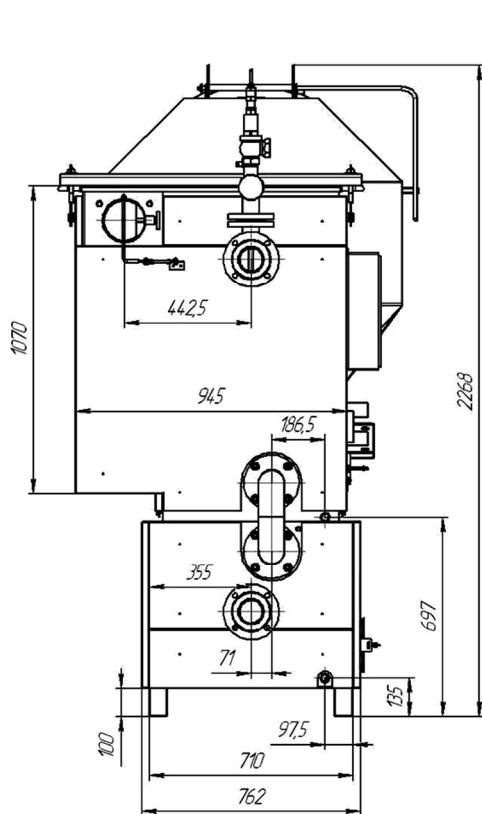

ПРОМЕТЕЙ Автомат АВТ-180

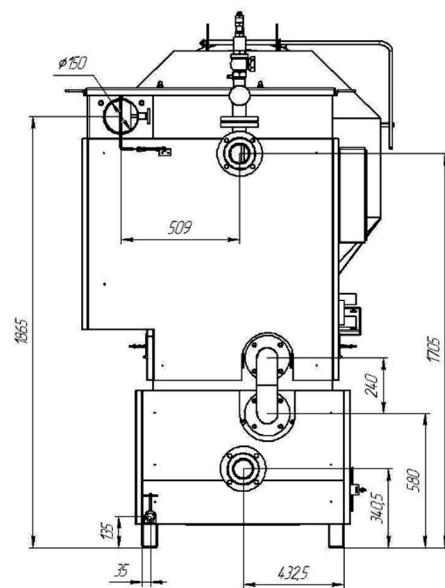
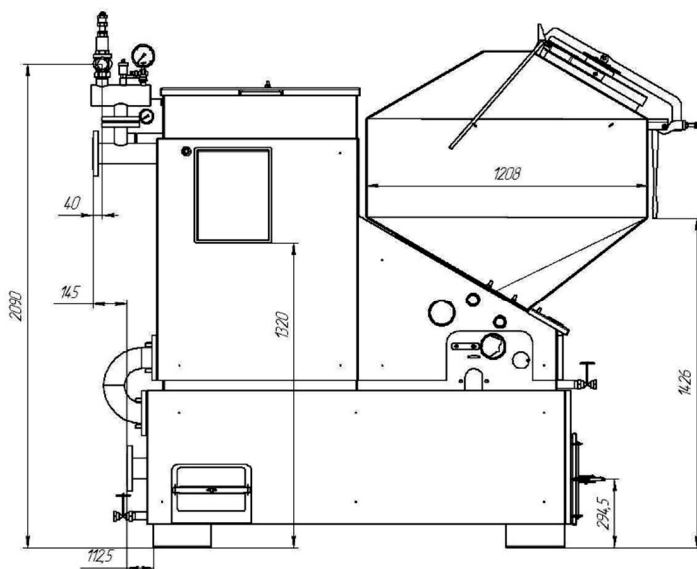

ПРОМЕТЕЙ Автомат АВТ-300

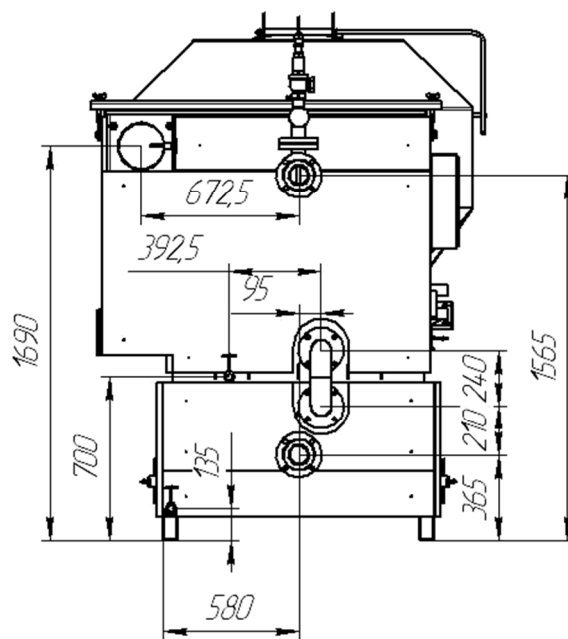
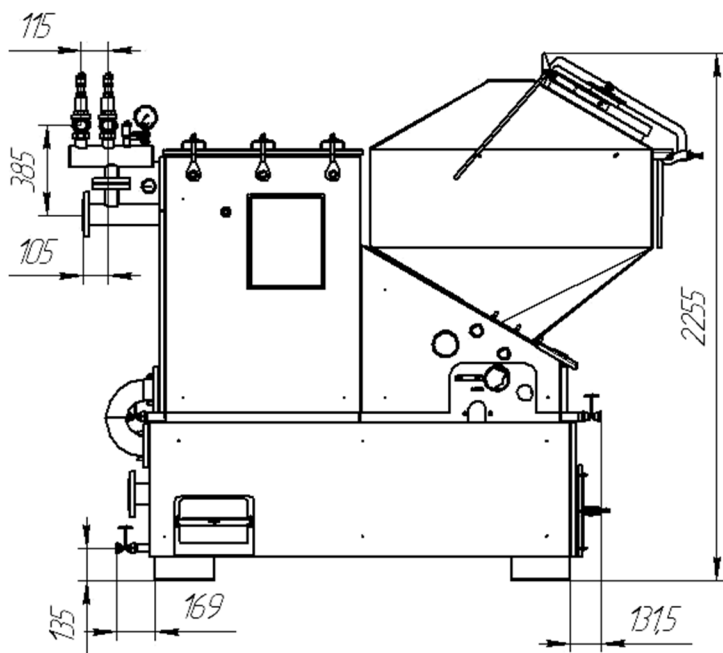

ПРОМЕТЕЙ Автомат АВТ-400

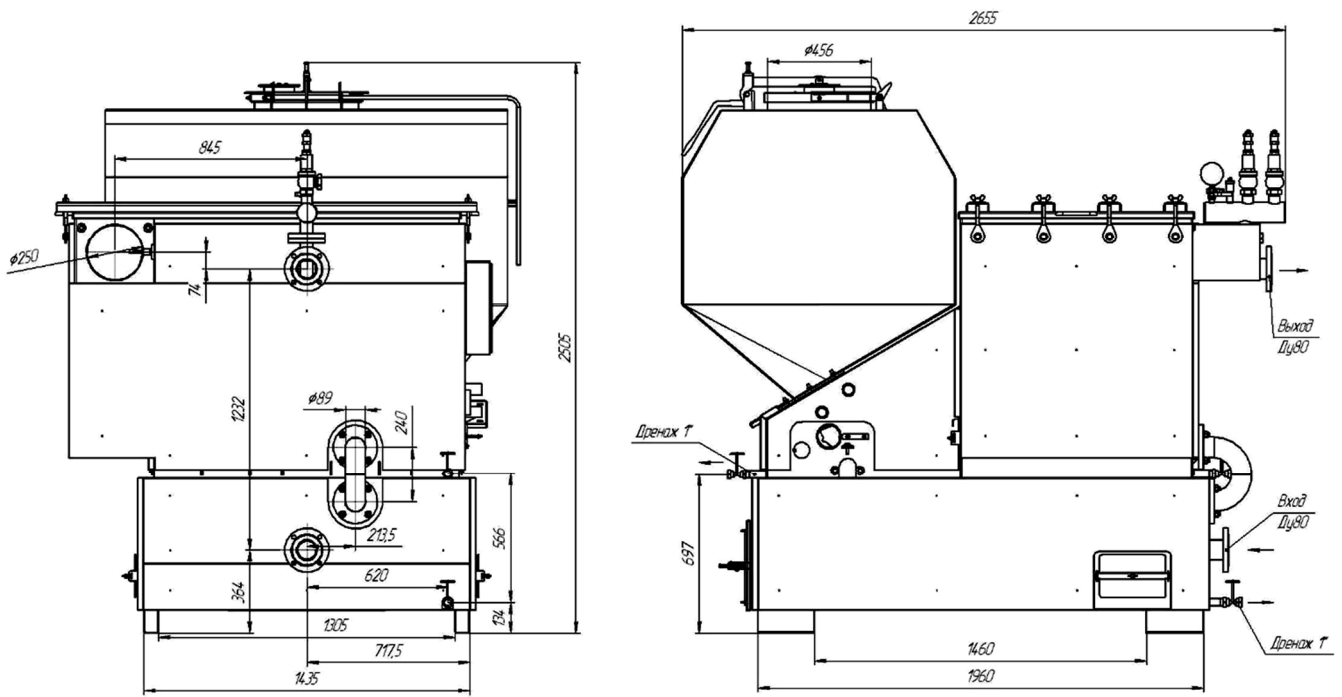

ПРОМЕТЕЙ Автомат АВТ-600

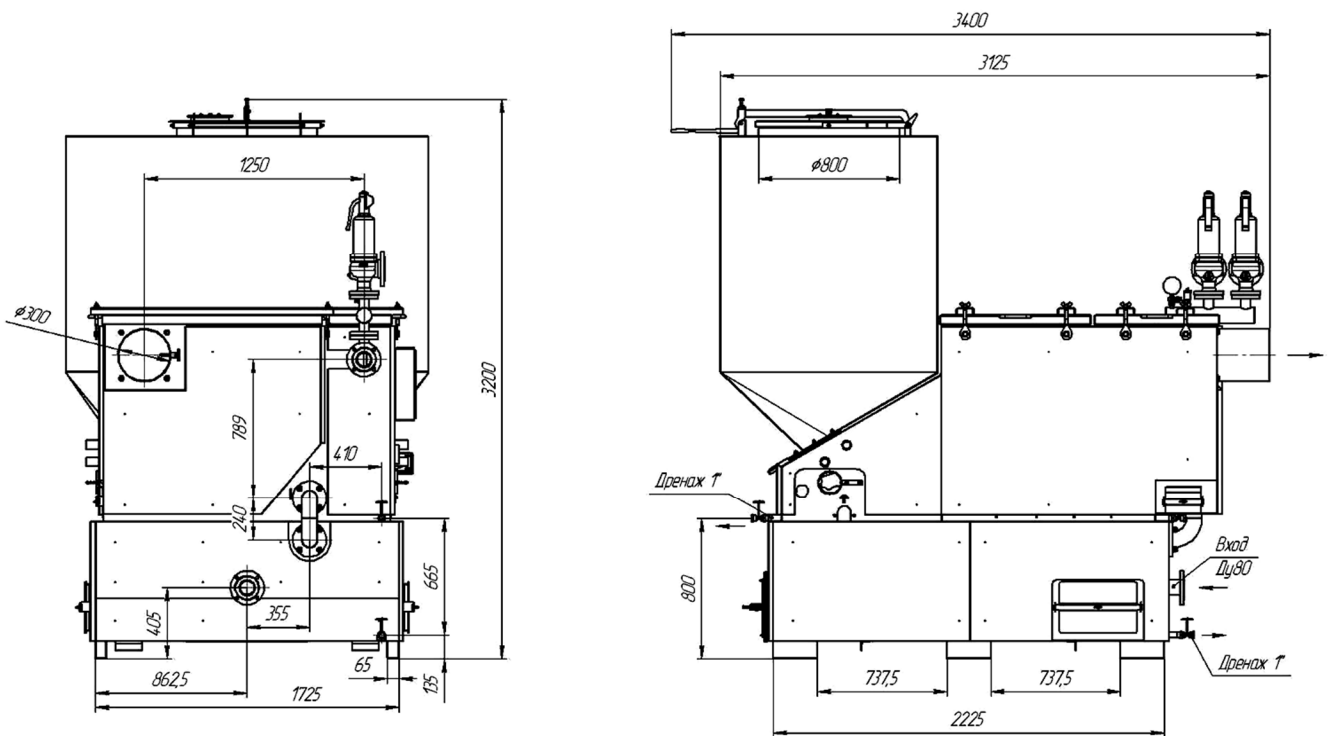

ПРОМЕТЕЙ Автомат АВТ-800

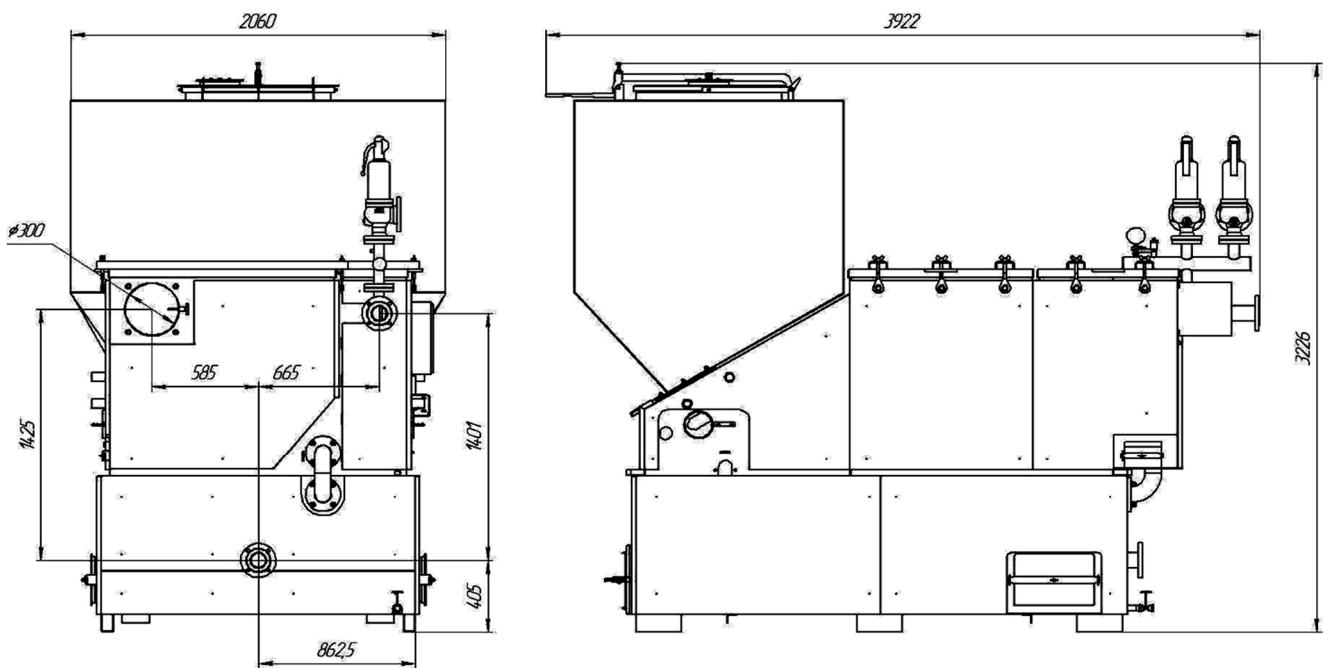

Прометей-Автомат АВТ-1000



СХЕМА ПОДКЛЮЧЕНИЯ БЛОКА УПРАВЛЕНИЯ КОТЛА **ПРОМЕТЕЙ АВТОМАТ 40**



ЭЛЕКТРИЧЕСКАЯ СХЕМА УПРАВЛЕНИЯ ПРОМЕТЕЙ АВТОМАТ 140 – 400 кВт

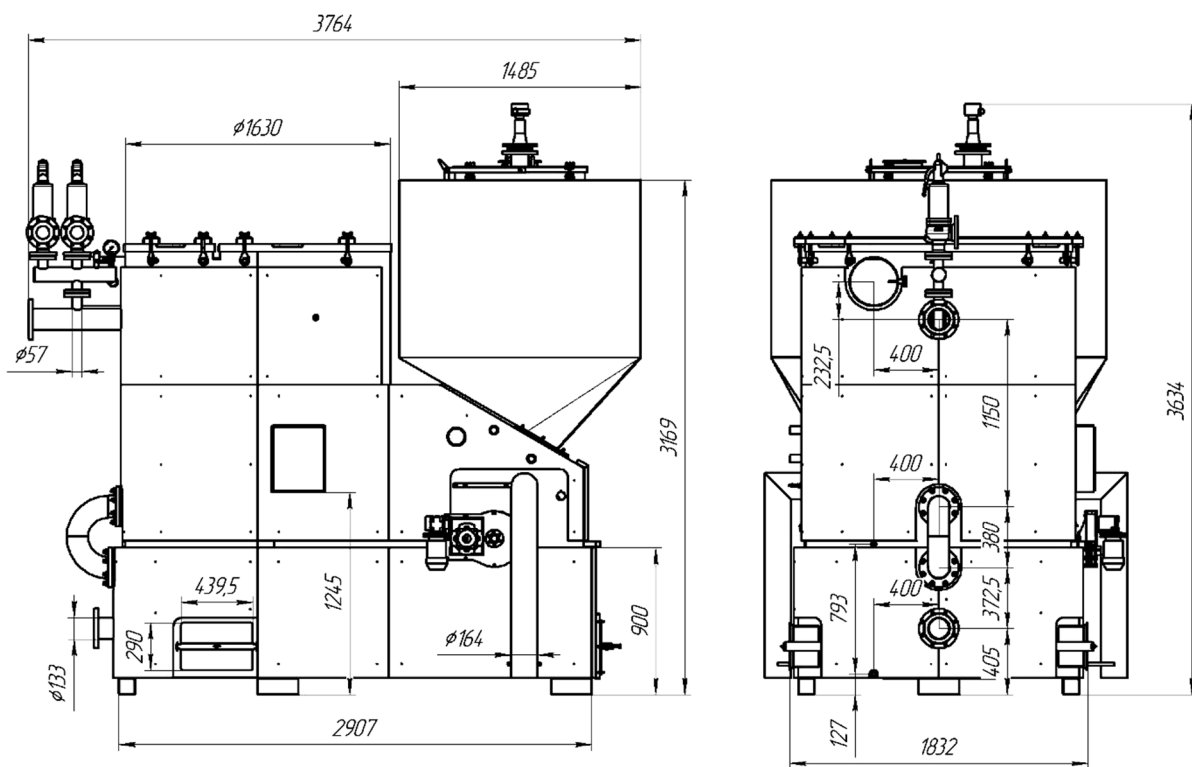
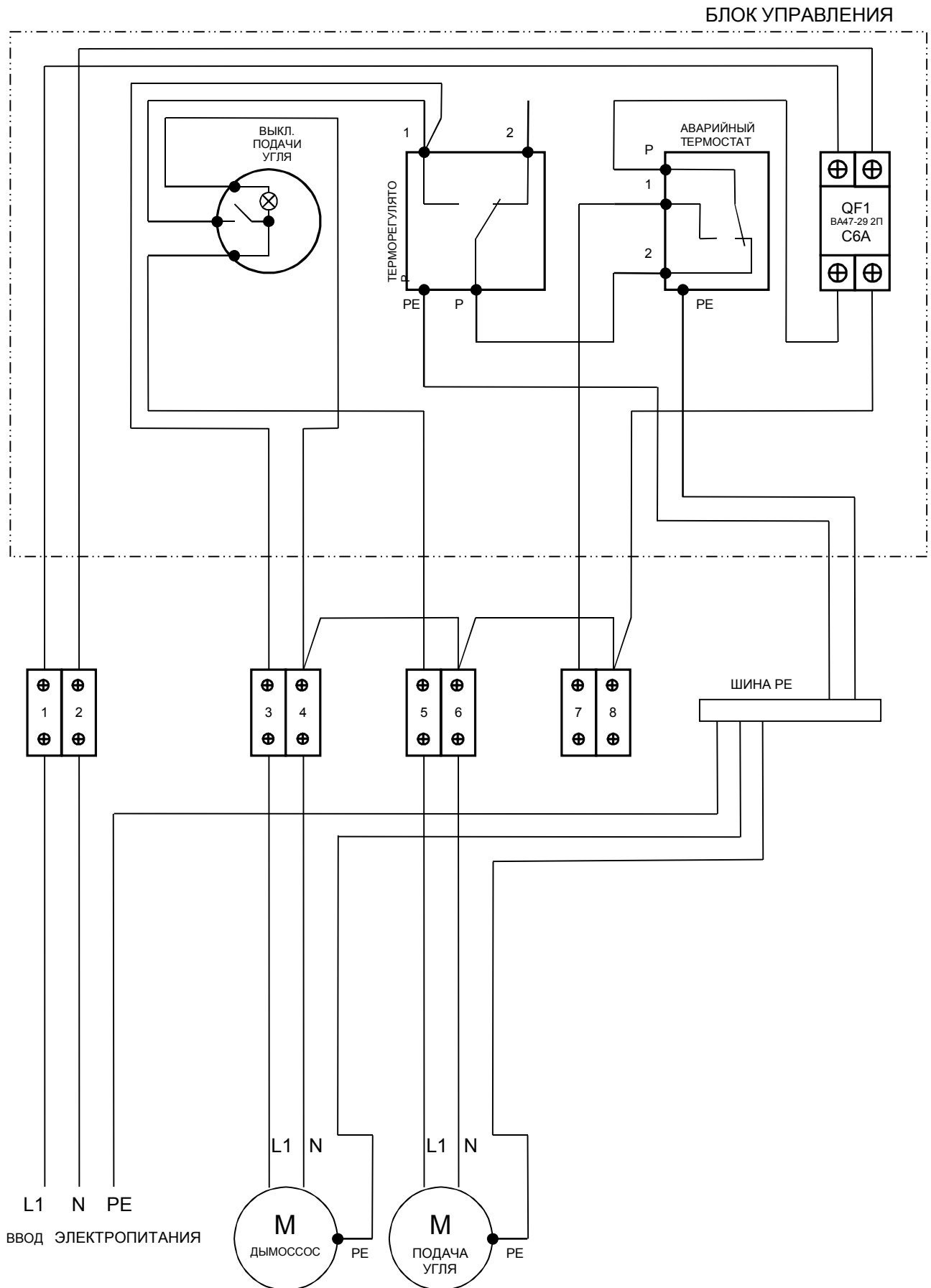

СХЕМА ПОДКЛЮЧЕНИЯ БЛОКА УПРАВЛЕНИЯ ОТЛОМ ПРОМЕТЕЙ АВТОМАТ 80 кВт



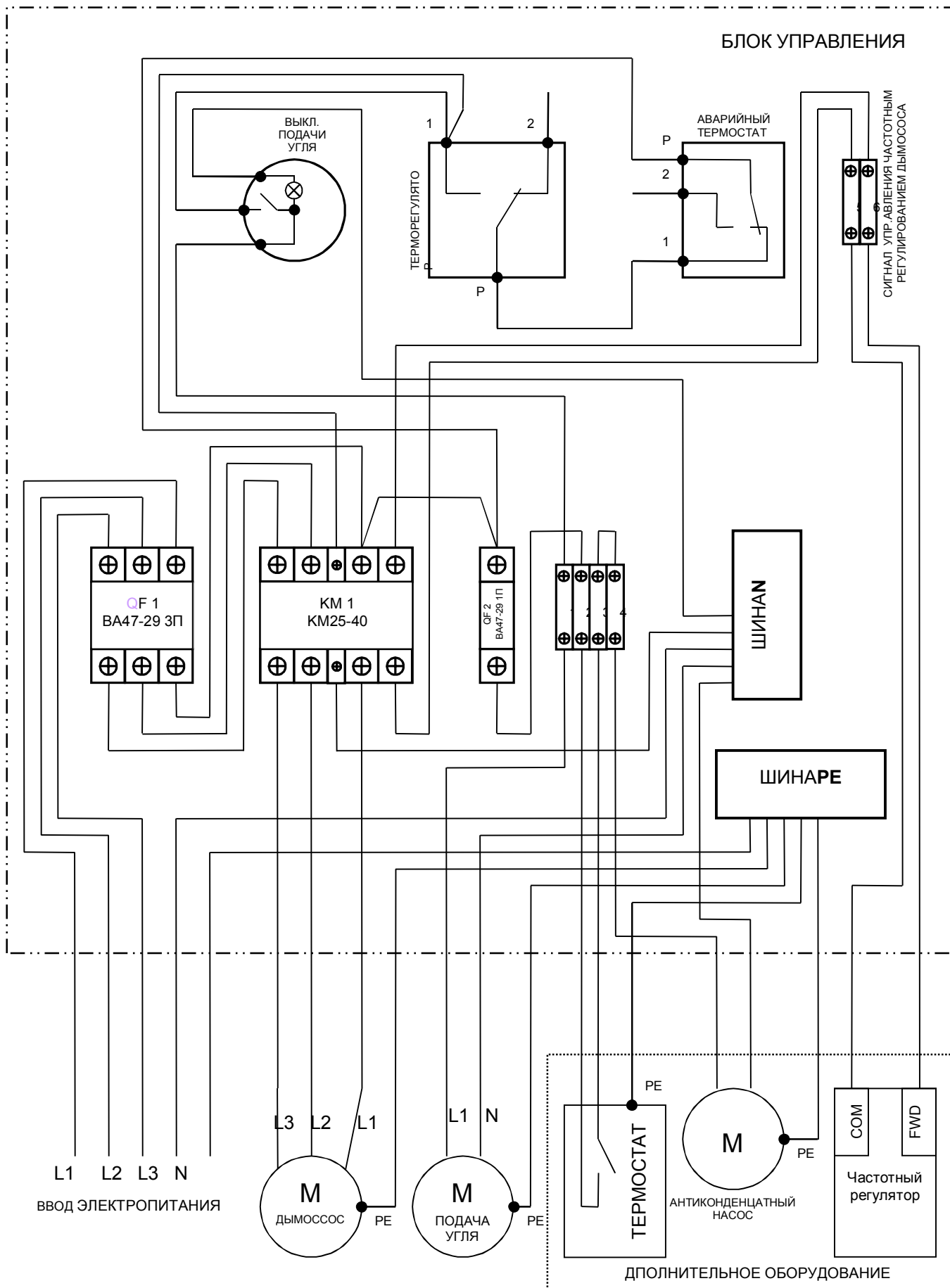
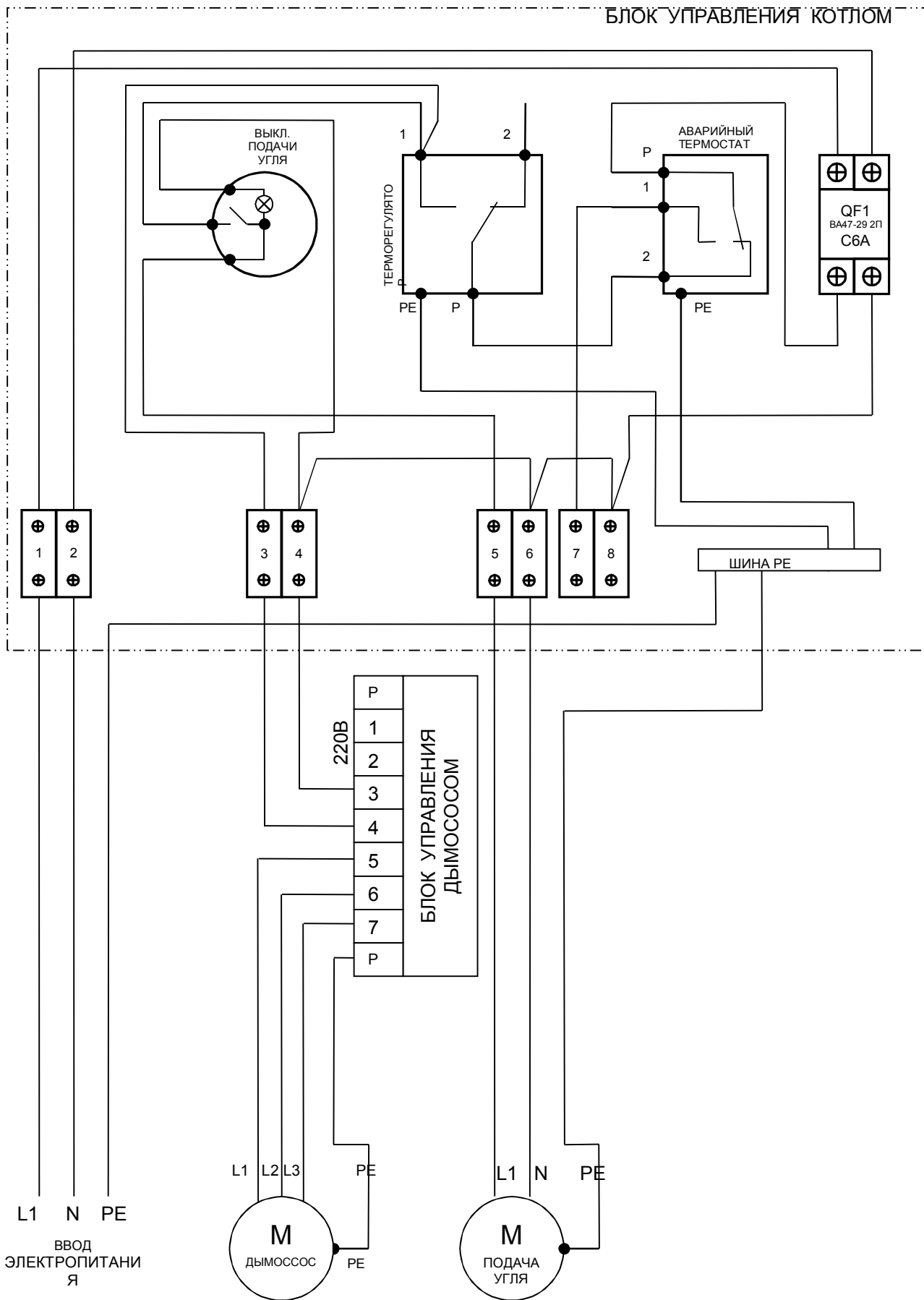
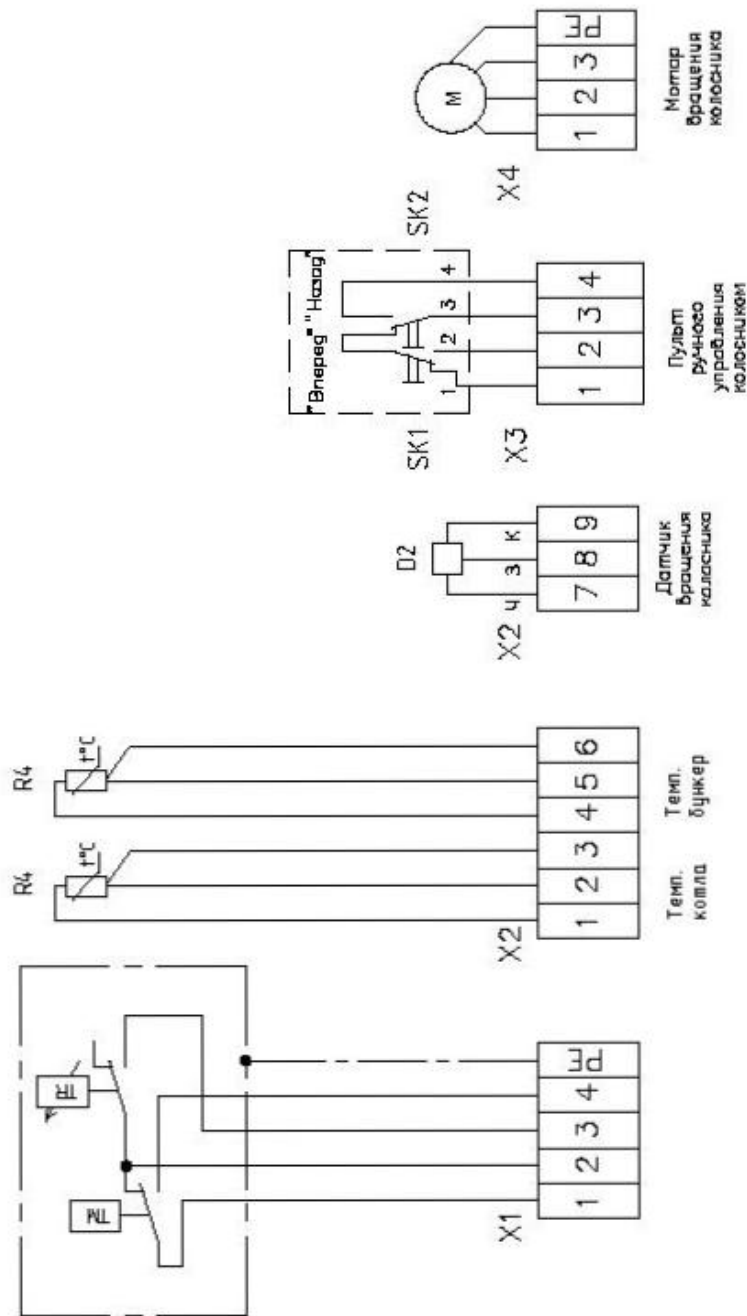

- Примечания:
1. Условные обозначения см. в ГОСТ 21.616-88, ГОСТ 21.618-93, ГОСТ 21.619-93, ГОСТ 2.721-74, ЕСКД
 2. Термосопротивления R4 устанавливать в гильзу вместе с термоэлектриками ТИ и ТР
 3. Термосопротивление R4 устанавливать на стенку водяного барабана на высоте 50мм от нижнего края вертикальной стенки.
 4. X2, X3, X4 - Трёхпозиционные клеммы.

Перечень нормативных документов

1. ГОСТ 15150-69 Машины приборы и другие технические изделия. Исполнения для различных климатических районов. Категории, условия эксплуатации, хранения и транспортирования в части воздействия климатических факторов внешней среды;
2. Шкала сейсмической интенсивности MSK-64;
3. Правила устройства и безопасной эксплуатации паровых котлов с давлением пара не более 0,07 МПа (0,7 кгс/см²), водогрейных котлов и водоподогревателей с температурой нагрева воды не выше 388 К (115 °С);
4. ПБ 10-573-03 Правила устройства и безопасной эксплуатации трубопроводов пара и горячей воды;
5. СНиП 3.05.05-84 Технологическое оборудование и технологические трубопроводы;
6. СНиП 3.01.01-85 Организация строительного производства;
7. ВСН 217-87 Подготовка и организация строительных работ при сооружении котельных;
8. СНиП 31.01.04-87 Приемка в эксплуатацию законченных строительных объектов;
9. ГОСТ 27303 -87 Котлы паровые и водогрейные. Правила приемки после монтажа;
10. ТОИ-Р-200-15-95 Типовая инструкция по охране труда для персонала котельной;
11. СП 12.13130.2009 Определение категорий помещений, зданий и наружных установок по взрывопожарной и пожарной опасности;
12. СНиП II-35-76 Котельные установки;
13. ГОСТ 23170-78 Установка для изделий машиностроения;
14. ГОСТ 24634-81 Ящики деревянные для продукции, поставляемой для экспорта. Общие технические условия;
15. ГОСТ 10198-91 Ящики деревянные для грузов массой св. 200 до 20000 кг. Общие технические условия;
16. ГОСТ 15846-2002 Продукция, отправляемая в районы Крайнего Севера и приравненные к ним местности. Упаковка, маркировка, транспортирование и хранение;
17. РД 24.982.101-89 Временная противокоррозионная защита изделий котлостроения. Покрытия лакокрасочные консервационные. Технические требования;
18. ГОСТ 9.032-74 Единая система защиты от коррозии и старения. Покрытия лакокрасочные. Группы, технические требования и обозначения;
19. ГОСТ 9.014-78 Единая система защиты от коррозии и старения. Временная противокоррозионная защита изделий. Общие требования;
20. ГОСТ 8828-89 Бумага-основа и бумага двухслойная водонепроницаемая упаковочная. Технические условия;
21. ОСТ 108.031.08-85 Котлы стационарные и трубопроводы пара и горячей воды. Нормы расчета на прочность. Общие положения по обоснованию толщины стенки
22. ГОСТ 20548-87 Котлы отопительные водогрейные теплопроизводительностью до 100 кВт. Общие технические условия;
23. ОСТ 108.031.09-85 «Котлы стационарные и трубопроводы пара и горячей воды. Нормы расчета на прочность. Методы определения толщины стенки
24. ГОСТ 14202-69 Трубопроводы промышленных предприятий. Опознавательная окраска, предупреждающие знаки и маркировочные щитки;
25. ГОСТ 12.3.009-76 Система стандартов безопасности труда. Работы погрузочно-разгрузочные Общие требования безопасности;
26. ГОСТ 27570.0-87 Безопасность бытовых и аналогичных электрических приборов. Общие требования и методы испытаний;
27. Правила устройства электроустановок;
28. СНиП II-4-79 Естественное и искусственное освещение. Нормы проектирования.
29. ГОСТ 22235-2010 Вагоны грузовые магистральных железных дорог колеи 1520 мм. Общие требования по обеспечению сохранности при производстве погрузочно-разгрузочных и маневровых работ;
30. ППБ-01-03 Правила пожарной безопасности в РФ;
31. ОСТ 108.031.10-85 «Котлы стационарные и трубопроводы пара и горячей воды. Нормы расчета на прочность. Определение коэффициентов прочности»



завод-изготовитель
630025, Россия, г. Новосибирск,
ул. Бердское шоссе, 61
тел. (383) 334-08-00, факс: 334-08-03
Единый бесплатный информационный
номер: 8-800-100-32-12
www.sibenergotherm.ru e-mail:prometey@nzko.su